

Pinax®

ТОВАРЫ И МАТЕРИАЛЫ
ДЛЯ ТВОРЧЕСТВА

www.pinaxart.ru



Содержание

4 О КОМПАНИИ PINAX

6 КИСТИ

10 Artists classic

- 11 Белая синтетика
- 13 Колонок микс
- 14 Щетина Chungking interlocked
- 16 Коза. Флейц Наке

17 Aquarela. Синтетика. Имитация белки

18 Creative

- 19 Синтетика. Имитация колонка
- 25 Синтетика. Имитация белки
- 26 Бордовая синтетика
- 29 Коза
- 30 Колонок
- 31 Белка
- 32 Пони
- 33 Щетина

35 Oro-Rosso. Синтетика

40 Hi-tech. Высокотехнологичная синтетика

46 Poseidon

- 47 Белка микс
- 50 Коза

52 Aquantech. Синтетика. Кисти с резервуаром

53 Наборы

- 54 School & hobby
- 55 Creative
- 59 Hi-tech
- 59 Artists classic
- 62 Наборы кистей в пенале

64 КРАСКИ. АКВАРЕЛЬ

- 66 Тубы 15 мл
 - 68 Наборы 7,5 мл
 - 70 Набор 15 мл «SABA»
-

73 ХОЛСТЫ

- 74 Холсты на подрамнике
 - 77 Холсты на картоне
 - 78 Холсты на MDF
 - 79 Наборы холстов на подрамнике
-

80 МОЛЬБЕРТЫ

- 82 Напольные (студийные)
 - 86 Настольные
 - 92 Треноги напольные
 - 98 Этюдные ящики
 - 104 Ящики художника
 - 108 Аксессуары для мольбертов
-

110 ИНСТРУМЕНТЫ И АКСЕССУАРЫ

- 112 Мاستихины
 - 119 Клипборды
 - 121 Палитры
 - 125 Пеналы
 - 128 Масленки.Манекен
-

129 ТОРГОВОЕ ОБОРУДОВАНИЕ

- 130 Дисплеи и стойки
- 132 Дот-карты

Pinax — бренд товаров для творчества, история которого начиналась в начале XXI века с кистей для художественных работ. Для выражения себя в творчестве, художнику недостаточно иметь только кисть — важны также вдохновение и покой, сосредоточенность и особые материалы. Поэтому наш ассортимент развивается в соответствии с актуальными запросами творческих людей, сочетая новаторство, креативность и адекватную ценовую политику. На данный момент товары под брендом Pinax представлены в таких товарных категориях как кисти, холсты, краски, мольберты и аксессуары.

*Inspired by Artists**

Подобно тому как художник вдохновляется интересными вещами, стоит лишь ему чуть дольше задержаться на них взглядом, почувствовать магию цвета, звонкую игру света и тени — так и мы, окрыленные картинами живописцев, экспериментируем и совершенствуемся в создании нашей продукции для изобразительного искусства и декора.







КИСТИ

Наша компания специализируется на производстве кистей для изобразительного искусства.

Кисти высокого качества для профессионального и любительского использования Pinax представлены в нашем каталоге в широком ассортименте.

Цельнотянутые (бесшовные) полированные втулки кистей, выполненные из меди, имеют прочное (двойное) сцепление с деревянной ручкой и прекрасно сохраняют форму пучка. В кистях используется натуральный волос колонка, белки, пони, щетина, а также несколько видов синтетики (имитация волоса колонка и белки).

Представленные серии кистей Pinax сформированы с учетом запроса покупателей, назначения кистей и используемых в их производстве материалов. Опыт мастеров-кистевязов, тщательный контроль на каждой стадии изготовления, экспертный отбор сырья, применяемого в производстве кистей — натурального волоса, синтетических волокон, втулок и деревянных ручек, — позволяют нам быть уверенными в качестве нашего товара.

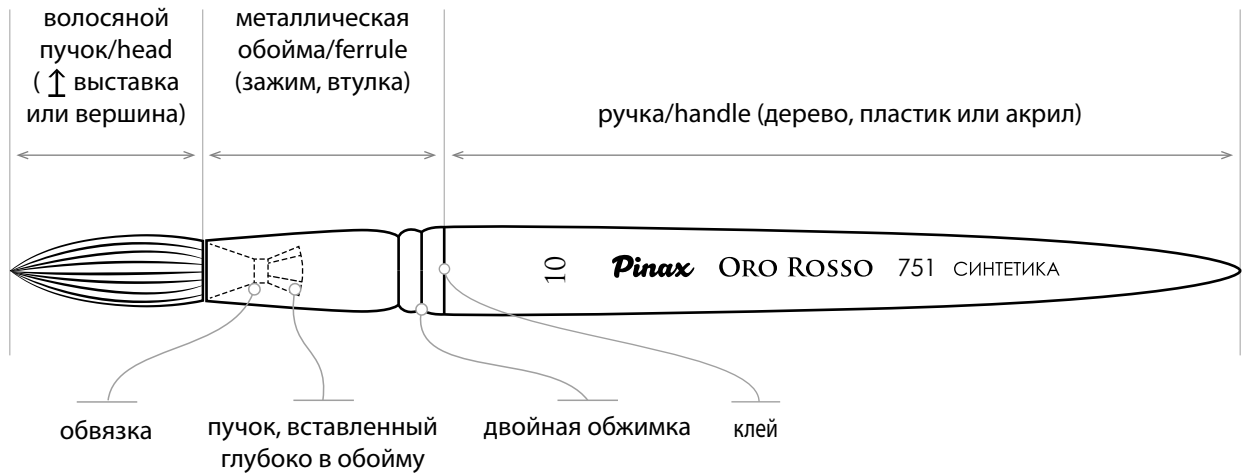

∅ или Φ — диаметр или ширина втулки около пучка

10 — номер кисти

ORO ROSSO — название серии

751 — серия

СИНТЕТИКА — материал ворса

Кисти обладают общими конструктивными характеристиками; кроме этого, они имеют ряд общих свойств в отношении формы. Форма пучка и назначение кисти связаны напрямую.

Плоские кисти, в отличие от круглых, более эластичны, дают возможность получать более определенную плоскую форму мазка, поэтому они удобны для изображения травы, земли, листьев, архитектурных деталей и всего того, что требует точных очертаний.

К специальным кистям относятся лайнер для длинных прямых линий, мягкая овальная кисть для заливок и смачивания листа, флейц для охватывания больших пространств, плоская кисть с косым краем для очень четких длинных линий, трафаретная кисть, круглая жесткая кисть. Последняя пригодится в работе над большими картинами.





Круглая



Веерная

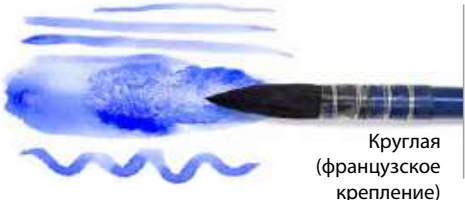

Круглая
(французское
крепление)

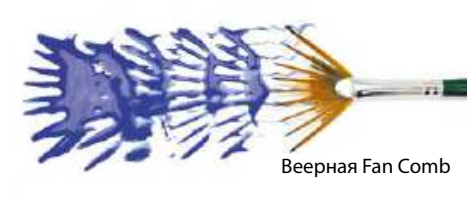

Веерная Fan Comb



Плоская Flat Comb



Флейц типа Наке



Плоская зигзаг



Флейц



Плоская скошенная

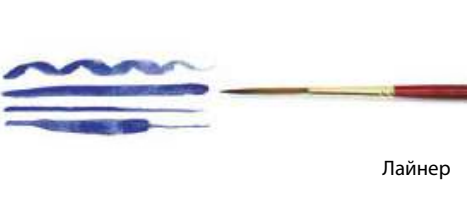

Лайнер



Овальная



Лайнер
с резервуаром



Кошачий язык



Даггер



Овальная



Даггер лайнер

Pinax®

Artists classic

В данной серии представлены художественные кисти высокого качества для профессионального творчества из натуральной щетины, козы, сибирского колонка и синтетического волоса.

Длинные деревянные ручки, удобные для станковой живописи, покрыты тремя слоями черного рояльного лака, устойчивого к внешним воздействиям. Втулка с двойной обжимкой выполнена из хромированной меди, что гарантирует долгий срок службы кисти без потери живописных свойств.



БЕЛАЯ СИНТЕТИКА

Кисти изготовлены с использованием высококачественной имитации щетины, производства Южной Кореи, и предназначены для работы с масляными и акриловыми красками, гуашью, а также медиумами, пастами и лаками.

Синтетические щетинки с заостренными кончиками позволяют длительное время удерживать большое количество краски и равномерно ее отдавать. Пучки кистей собираются из волосков разного диаметра и высоты для образования аккуратной и ровной вершинки, благодаря чему такая кисть сохраняет форму мазка. При воздействии влаги и химических растворителей синтетическая щетина не теряет своих свойств и надолго сохраняет первоначальный вид. Синтетические кисти Pinax представлены круглой, плоской, овальной и веерной формой пучка.

Выбор необходимой кисти из данной серии позволит Вам заменить кисти из натуральной щетины или максимально расширить линейку используемых инструментов.

Ворс	белая синтетика, имитация щетины
Обойма	медная хромированная
Ручка	длинная из березы, покрыта черным рояльным лаком
Жесткость	● ● ● ●
Акрил	● ● ● ●
Масло	● ● ● ●
Акварель	○ ○ ○ ○

Круглая 211



№	1	2	3	4	5	6	7	8	9	10	11	12
Артикул	211001	211002	211003	211004	211005	211006	211007	211008	211009	211010	211011	211012
∅	2,3	2,8	3,0	3,3	3,6	3,9	4,4	4,8	5,2	5,9	6,5	6,7
↑	10	12	13	15	16	18	19	21	22	24	25	27

Плоская 215



№	2	4	6	8	10	12	14	16	18	20	22	24	26
Арт.	215002	215004	215006	215008	215010	215012	215014	215016	215018	215020	215022	215024	215026
∅	4,3	5,7	6,6	8,2	10,5	12,0	14,6	16,0	18,0	20,0	22,0	24,0	26,0
↑	7	8	10	11	14	16	18	19	22	24	25	27	30

Кисти Artists classic

Плоскоовальная 217



№	2	4	6	8	10	12	14	16	18	20	22	24	26
Арт.	217002	217004	217006	217008	217010	217012	217014	217016	217018	217020	217022	217024	217026
∅	4,3	5,7	6,6	8,2	10,5	12,0	14,6	16,0	18,0	20,0	22,0	24,0	26,0
l	9	11	12	14	17	18	22	23	26	29	32	35	38

Веерная 213



№	4	6	8	10
Арт.	213004	213006	213008	213010
l	20	23	25	27

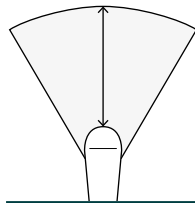

КОЛОНОК МИКС

Кисти этой серии изготовлены из смеси волоса сибирского колонка — традиционно лучшего волоса для живописных работ, и высокотехнологичной синтетики японского производства, имитирующей по цвету и основным свойствам волос натурального колонка, при этом превосходя в износостойкости. Такая кисть прослужит вам дольше и удобнее в работе за счет более ровного ворса.

Упругие, эластичные и в то же время мягкие волоски имеют веретенообразную форму, благодаря чему пучок великолепно сцепляется с водой, улучшает показатели текучести краски. Благодаря заостренному кончику и разной длине волосков кисть создает непрерывный капиллярный поток, незаменимый для профессиональной работы с акварельными красками.

В масляной и акриловой живописи колонок применяется для нанесения гладких, ровных и точных мазков, тонких деталей. Также подходит для работы с темперными красками. Колонокковые кисти Pinax представлены круглой, плоской и овальной формой пучка.

Ворс	смесь волоса сибирского колонка и синтетической имитации колонка
Обойма	медная «под золото»
Ручка	длинная из березы, покрыта черным рояльным лаком
Жесткость	●●○○
Акрил	●●○○
Масло	●●●●
Акварель	●●●●

Круглая 421



№	1	2	3	4	5	6
Арт.	421101	421102	421003	421004	421105	421006
∅	2,0	2,6	3,3	4,9	5,8	6,4
↑	10	12	17	19	21	24

Плоская 424



№	2	4	6	8
Арт.	424102	424104	424106	424108
∅	3,6	4,3	6,6	8,2
↑	8	9	11	13

Плоскоовальная 426



№	2	4	6	8
Арт.	426002	426004	426006	424108
∅	3,6	4,3	6,6	8,2
↑	8	9	11	13

Кисти Artists classic

ЩЕТИНА Chungking interlocked

В производстве кистей данной серии используется лучшая щетина китайского бобра из провинции Chungking (Китай), отбеленная и очищенная химическим составом. Волоски подобраны вручную и направлены к центру (конструкция interlocked), благодаря чему кисть даже после продолжительного использования не потеряет свою форму. В пучке около 80% волосков с расщепленным кончиком, поэтому кисть хорошо наполняется пигментом и хорошо отдает краску. Упругий и прочный свиной волос отлично подходит для работы с тяжелыми масляными и акриловыми красками. Щетина износоустойчива к сильным растворителям.

Щетинные кисти Artists Classic представлены круглой, плоской, овальной, плоской скошенной, веерной формой пучка, а также флейцем на длинной ручке и в наборах.

Ворс	щетина Chungking interlocked
Обойма	медная «под золото» с двойной обжимкой
Ручка	длинная из березы, покрыта черным рояльным лаком
Жесткость	● ● ● ●
Акрил	● ● ● ●
Масло	● ● ● ●
Акварель	○ ○ ○ ○

Веерная 113



№	2	4	6
Арт.	113002	113004	113006
↑	17	20	22

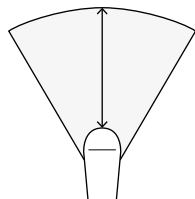

Флейц 110



№	30	40	50
Арт.	110030	110040	110050
Ø	30,0	40,0	50,0
↑	44	44	44

Круглая 111

№	1	2	3	4	5	6	8	10	12
Арт.	111001	111002	111003	111004	111005	111006	111008	111010	111012
∅	3,4	4,3	5,3	5,9	6,8	8,2	9,6	11,4	13,3
↑	12	16	19	22	24	27	32	35	42

Плоская 114

№	2	4	6	8	10	12	14	16	18
Арт.	114002	114004	114006	114008	114010	114012	114014	114016	114018
∅	6,6	9,6	12,7	15,0	20,6	25,5	28,5	35,5	40,0
↑	10	14	17	21	25	30	34	37	42

Плоскоовальная 117

№	2	4	6	8	10	12	14	16	18
Арт.	117002	117004	117006	117008	117010	117012	117014	117016	117018
∅	6,6	9,6	12,7	15,0	20,6	25,5	28,5	35,5	40,0
↑	16	21	24	30	33	40	42	46	49

Плоская скошенная 118

№	1/4	3/8	1/2	5/8	1
Арт.	1181/4	1183/8	1181/2	1185/8	1181/1
∅	6,6	9,6	12,7	16,0	25,5
↑	6—9	9—15	13—17	17—21	19—27

Кисти Artists classic

КОЗА. Флейц Hake

Кисти упругие, гладкие, хорошо держат и отдают воду. Одной из главных особенностей является возможность заливки листа большого формата при работе с акварелью. Подходят для китайской живописи тушью, а также прорисовки неба, воды и зелени. Кисть дает гладкий мазок без разрывов.

Ворс	волос козы
Обойма	без обоймы. Проволочное крепление ворса
Ручка	удлиненная из березы, без лакокрасочного покрытия
Жесткость	●○○○
Акварель	●●●●

Флейц типа Hake (хэйк) 421



№	16	25	40	50	75
Арт.	140016	140025	140040	140050	140075
∅	16,0	25,0	40,0	50,0	75,0
l	27	28	29	30	30



Pinax®

AQUARELA

Aquarela — это круглые кисти в пленочной обойме, которые состоят из японской синтетики, имитирующей волос белки.

СИНТЕТИКА. Имитация белки

За счет своей формы и способности удерживать много краски эти кисти хорошо подойдут для различных акварельных техник живописи. Любители Японской и Китайской живописи также не останутся в стороне. По сравнению с кистями из белки-микс или 100% белки, имитация забирает в себя практически столько же краски, но отдает ее менее активно.

Ворс	высококачественная имитация волоса белки из Японии
Обойма	пленочная на проволоке, «французское крепление»
Ручка	короткая из березы, покрыта глянцевой эмалью металллик цвета сапфир
Жесткость	●○○○
Акварель	●●●●

Круглая 711



№	6	8	10	12	16
Арт.	711006	711008	711010	711012	711016
∅	6,0	8,0	10,0	12,0	16,0
↑	22	27	32	41	45

Pinax[®]

CREATIVE

Pinax Creative — линейка кистей для широкого круга любителей и профессионалов.

В серии представлены кисти из натуральной щетины, белки, пони, колонка, козы — для масла, акрила и гуаши, универсальные кисти из синтетики средней жесткости, упругой синтетики для акрила, а также мягкие синтетические кисти «имитация белки» — для акварельной живописи.

Доступная цена и хорошее качество кистей — это отличный выбор для студентов, начинающих художников и оформителей.



СИНТЕТИКА. Имитация колонка

Универсальная синтетика (имитация колонка) в нашем ассортименте представлена кистями на короткой и длинной ручках в разнообразных формах. Благодаря упругому волосу средней жесткости эти кисти станут прекрасным выбором для живописи, а разнообразные формы пригодятся для сложных изобразительных техник.

Ворс универсальная синтетика (имитация колонка)

Обойма алюминиевая с двойной обжимкой

Ручка короткая из березы, покрытая глянцевой эмалью глубокого изумрудного цвета

Жесткость ●●○○

Акрил ●●●●

Масло ●●●○

Акварель ●●●○

Круглая 341



№	3/0	2/0	0	1	2	3	4	5	6	7
Арт.	341300	341200	341xx0	341001	341002	341003	341004	341005	341006	341007
∅	2	2,1	2,0	2,6	2,6	2,9	3,1	3,4	3,8	4,4
↑	6,2	7,1	8	10,4	12	12,9	15,7	17,4	18,2	19,1

№	8	9	10	12	14	16	18	20
Арт.	341008	341009	341010	341012	341014	341016	341018	341020
∅	4,8	4,9	5,6	6,9	8,2	9,7	12,0	14,0
↑	20,8	22	24	27	31	35	40	44

Плоская 344



№	2	4	6	8	10	12	14	16	18	20	22	24
Арт.	344002	344004	344006	344008	344010	344012	344014	344016	344018	344020	344020	344024
∅	7,0	8,0	9,5	12,0	13,6	15,0	15,7	18,0	19,6	22,0	23,5	25,5
↑	9	10	12	14	16	17	18	21	23	24	27	29

Плоскоовальная 346



№	4	6	8	10	12	14	16	20	22	24
Арт.	346004	346006	346008	346010	346012	346014	346016	346020	346022	346024
∅	8,0	9,5	12,0	13,6	15,0	15,7	18,0	22,0	23,5	25,5
↑	12	13	15	18	20	22	24	28	31	34

Кисти CREATIVE

Плоская скошенная 349



№	4	6	8	10	12	16	18	20
Арт.	349004	349006	349008	349010	349012	349016	349018	349020
Ø	8,0	9,5	12,0	13,6	15,0	18,0	19,6	22,0
↑	6—10	7—12	9—15	11—17	13—20	15—22	16—24	17—25

Флейц 340



№	30	40	50
Арт.	340030	340040	340050
Ø	30,0	40,0	50,0
↑	28	30	34

Кисти *Страйпер* используются для проработки мелких деталей, нанесения тонких точных линий, обозначения контуров, а также выполнения надписей

Страйпер 272



№	6/0	5/0	4/0	3/0	2/0	0
Арт.	2726x0	2725x0	2724x0	2723x0	2722x0	272xx0
Ø	0,6	0,6	0,6	0,6	0,6	0,6
↑	10	12	14	16	18	20

Кисти СПОТТЕР используются для проработки мелких деталей, нанесения тонких точных линий, обозначения контуров, а также выполнения надписей.

Круглая СПОТТЕР 271



№	8/0	7/0	6/0	5/0
Арт.	2718х0	2717х0	2716х0	2715х0
Ø	0,6	0,6	0,6	0,6
↑	4	5	6	8

Кисти Лайнер применяются для шрифтовых работ и каллиграфии.

Лайнер 272



№	1	2	3	4	5
Арт.	272001	272002	272003	272004	272005
Ø	2,0	2,6	3,1	3,8	4,9
↑	22	25	29	34	40

Кисти CREATIVE

Веерная кисть — это плоская кисть, имеющая негустой пучок в форме веера. Они предназначены для растушевки краски, уже нанесенной на основу. Позволят добиться эффекта цветовой растяжки. С помощью этой кисти легко добиться утонченного наложения цвета, создать эффект ветра, дождя, лучей, травы.

Ворс	универсальная синтетика (имитация колонка)
Обойма	полированный алюминий с двойной обжимкой
Ручка	короткая из березы, покрытая глянцевой эмалью глубокого изумрудного цвета
Жесткость	●●○○
Акрил	●●●●
Масло	●●●○
Акварель	●●●○

Веерная 273



№	2	4	6	8
Арт.	273002	273004	273006	273008
↑	17	22	26	28

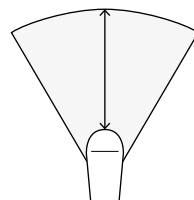

В отличие от стандартных веерных данная кисть имеет два уровня выставки волоса, что позволяет создавать как более плотные мазки, так и мазки, состоящие из отдельных линий.

Веерная FAN COMB 279



№	2	4	6
Арт.	279002	279004	279006
↑	20	26	29

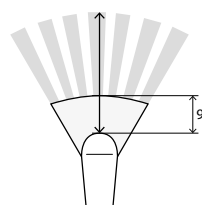

Кисти *плоские* с неровным «фигурным» краем для различных техник и росписи. Позволит Вам выполнять мазки сложной формы. Для создания более живописных мазков можно набирать дополнительные цвета на выступающие края, создавая впечатление, что работа выполнена в несколько этапов.

Плоские FLAT COMB 274



№	6	10	14	16
Арт.	274006	274010	274014	274016
∅	6,4	9,8	12,6	15,7
↑	10	12	16	20

Плоские ЗИГЗАГ 275



№	8	10	12
Арт.	275008	275010	275012
∅	8,0	9,8	12,0
↑	9	11	14

Ворс универсальная синтетика (имитация колонка)

Обойма алюминиевая с двойной обжимкой

Ручка длинная из березы, покрытая глянцевой эмалью глубокого изумрудного цвета

Жесткость ● ● ○ ○

Акрил ● ● ● ●

Масло ● ● ● ○

Акварель ● ● ● ○

Круглая 342



№	1	2	3	4	5	6	7	8	9	10	11	12
Арт.	342001	342002	342003	342004	342005	342006	342007	342008	342009	342010	342011	342012
∅	2,6	2,6	2,9	3,1	3,4	3,8	4,4	4,8	4,9	5,6	6,3	6,5
↑	10	12	13	16	17	18	19	21	22	24	25	27

Кисти CREATIVE

Плоская 345



№	2	4	6	8	10	12	14	16	18	20	22	24
Арт.	345002	345004	345006	345008	345010	345012	345014	345016	345018	345020	345022	345024
∅	7,0	8,0	9,5	12,0	13,6	15,0	15,7	18,0	19,6	22,0	23,5	25,5
↑	9	10	12	14	16	17	18	21	23	24	27	29

Плосковальная 347



№	2	4	6	8	10	12	14	16
Арт.	347002	347004	347006	347008	347010	347012	347014	347016
∅	7,0	8,0	9,5	12,0	13,6	15,0	15,7	18,0
↑	9	12	13	15	18	20	22	24

Плоская скошенная 348



№	4	6	8	10	12
Арт.	348004	348006	348008	348010	348012
∅	8,0	9,5	12,0	13,6	15,0
↑	6—10	7—12	9—15	11—17	12—19

Веерная 343



№	2	4	6	8	10	12
Арт.	343002	343004	343006	343008	343010	343012
↑	16	18	20	24	27	28

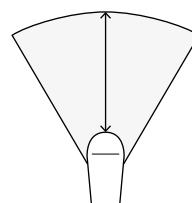

СИНТЕТИКА. Имитация белки

Кисти изготовлены из японской синтетики, имитирующей волос белки. Очень мягкий, заостренный на концах волос идеален для акварельной живописи благодаря способности хорошо удерживать и отдавать воду. Конусообразная форма пучка позволяет прорисовывать мелкие детали и выполнять заливку фона. Синтетическое сырье делает эти кисти более прочными и долговечными по сравнению с натуральными белчыми кистями. Кисти выпускаются с короткой ручкой синего цвета, самой популярной среди акварелистов.

Ворс	высококачественная синтетическая имитация волоса белки из Японии
Обойма	полированный алюминий с двойной обжимкой
Ручка	короткая из березы, покрытая глянцевой эмалью металлик цвета сапфир
Жесткость	● ○ ○ ○
Акрил	● ● ○ ○
Масло	○ ○ ○ ○
Акварель	● ● ● ●

Круглая 771



№	1	2	3	4	5	6	7	8	9	10
Арт.	771001	771002	771003	771004	771005	771006	771007	771008	771009	771010
∅	1,8	2,3	3,1	4,2	4,8	6,2	6,5	8,2	9,0	10,4
↑	7	9	13	19	20	25	27	29	32	34

Плоская 774



№	4	6	8	10	12	14	16
Арт.	774004	774006	774008	774010	774012	774014	774016
∅	7,6	9,5	12,0	13,6	15,0	15,7	18,0
↑	9	12	13	15	16	17	19

Кисти CREATIVE

БОРДОВАЯ СИНТЕТИКА

Синтетика, изначально разработанная для акрила/масла, отлично работает и с акварелью: сочетает жесткость щетины с удивительно тонким чувством мазка. Упругость и хороший резервуар для набора краски с контролируемой подачей влаги на кончик.

Ворс	бордовая упругая синтетика
Обойма	алюминиевая «под золото» с двойной обжимкой
Ручка	длинная из березы, покрытая матовой эмалью глубокого гранатового цвета
Жесткость	●●●○
Акрил	●●●●
Масло	●●●●
Акварель	●○○○

Круглая 681



№	0	1	3	5	6	8	10	12	14	16
Арт.	681хх0	681001	681003	681005	681006	681008	681010	681012	681014	681016
Ø	2,0	2,3	2,7	3,3	3,8	4,9	5,7	6,6	7,3	8,1
↑	8	10	13	16	17	20	24	27	28	30

Плоская 684



№	2	4	6	8	10	12	14	16	20	24
Арт.	684002	684004	684006	684008	684010	684012	684014	684016	684020	684024
Ø	7,0	8,0	9,5	12,0	13,6	15,0	15,7	18,0	22,0	25,5
↑	9	10	12	14	16	17	18	21	24	29

Плоскоовальная 687



№	4	6	8	10	12	14	16	18	20
Арт.	687004	687006	687008	687010	687012	687014	687016	687018	687020
Ø	8,0	9,5	12,0	13,6	15,0	15,7	18,0	19,6	22,0
↑	12	14	16	18	20	22	24	26	29

Плоская скошенная 688



№	6	8	10	12	14	16
Арт.	688006	688008	688010	688012	688014	688016
Ø	7,0	9,0	10,0	11,0	13,0	16,0
↑	7—13	10—16	12—18	14—20	15—22	16—23

Ворс бордовая упругая синтетика

Обойма алюминиевая «под золото» с двойной обжимкой

Ручка короткая из березы, покрытая матовой эмалью глубокого гранатового цвета

Жесткость ●●●○

Акрил ●●●●

Масло ●●●●

Акварель ●○○○

Круглая 691



№	000	00	0	1	3	5	6	8	10
Арт.	691000	691x00	691xx0	691001	691003	691005	691006	691008	691010
Ø	2,0	2,0	2,0	2,3	2,7	3,3	3,8	4,9	5,7
↑	6	7	8	10	13	16	17	20	24

Плоская 694



№	2	4	6	8	10	12	14	16	20	24
Арт.	694002	694004	694006	694008	694010	694012	694014	694016	694020	694024
Ø	7,0	8,0	9,5	12,0	13,6	15,0	15,7	18,0	22,0	25,5
↑	9	10	12	14	16	17	18	21	24	29

Кисти CREATIVE

Плоскоовальная 697



№	4	6	8	10	12	14	16
Арт.	697004	697006	697008	697010	697012	697014	697016
∅	8,0	9,5	12,0	13,6	15,0	15,7	18,0
↑	12	14	16	18	20	22	24

Плоская скошенная 698



№	6	8	10
Арт.	694006	694008	694010
∅	9,5	12,0	13,6
↑	7—12	10—16	12—18

Флейц 690



№	30	40	50
Арт.	690030	690040	690050
∅	30,0	40,0	50,0
↑	28	30	34

КОЗА

Серия кистей Creative 150 представлена флейцами из черного волоса козы, который жестче ворса белки, но значительно мягче щетины. Пучок кистей плоский широкий. Крепление ворса к ручке выполнено медной хромированной обжимкой. Ручки кистей выполнены из натуральной древесины, окрашены в синий цвет.

Кисти этой серии подходят для любителей и профессионалов. Практически универсальны в применении и идеально подходят для грунтовки, лакирования и живописи материалами на водной основе (акварель, темпера, гуашь).

Ворс	волос козы (черная)
Обойма	медная хромированная с двойной обжимкой
Ручка	короткая из березы, матовая, глубокого синего цвета
Жесткость	● ● ○ ○
Акрил	● ● ○ ○
Акварель	● ● ● ●

Флейц 150



№	25	30	40	50	75
Арт.	150025	150030	150040	150050	150075
∅	25,0	30,0	40,0	50,0	75,0
↑	20	22	25	27	31

Кисти CREATIVE

КОЛОНОК

Колонковые кисти Pinax на короткой ручке подходят для практически любого типа работ — от акварельной до масляной живописи. Особенностью волоса колонка является его форма — толстая у основания и тонкая на конце. Такая кисть прекрасно держит форму, отличается потрясающей упругостью и имеет превосходные характеристики текучести краски. Именно поэтому они рекомендованы для работы почти со всеми видами красок.

Кисти Pinax из колонка представлены круглой и плоской формой.

Ворс	колонка
Обойма	полированный алюминий «под золото» с двойной обжимкой
Ручка	короткая из березы, покрытая глянцевой эмалью металлик цвета янтарь
Жесткость	● ● ○ ○
Акрил	● ● ○ ○
Масло	● ● ● ●
Акварель	● ● ● ●

Круглая 431



№	3/0	2/0	1/0	1	2	3	4	5
Арт.	4313x0	4312x0	431x0	431001	431002	431003	431004	431005
∅	1,8	1,8	2,0	2,3	2,5	2,7	2,9	3,3
↑	6	7	8	10	11	13	15	16

Плоская 434



№	2	4	6	8
Арт.	434002	434004	434006	434008
∅	6,5	8,0	9,5	11,0
↑	9	10	12	13

БЕЛКА

Натуральные белчиьи кисти традиционно считаются лучшим выбором для акварели. Достаточно упругая, эластичная, но главное — исключительно мягкая, прекрасно набирает воду и хорошо отдает ее на бумагу. Эти кисти минимально воздействуют не только на поверхность бумаги, но и на ранее нанесённый красочный слой, что позволяет выполнять многослойную технику на больших поверхностях, свободно писать по высохшей краске.

Одной кистью среднего размера можно написать целую картину — сделать заливку фона кистью «плашмя», а острым кончиком наносить мельчайшие штрихи, благодаря способности волосков прилегать друг к другу под воздействием влаги.

Ворс	белка
Обойма	полированная алюминиевая «под золото» с двойной обжимкой
Ручка	короткая из березы, покрытая глянцевой эмалью цвета яшма
Жесткость	● ○ ○ ○ ○
Акрил	● ● ○ ○ ○
Масло	○ ○ ○ ○ ○
Акварель	● ● ● ● ●

Круглая 331



№	1	2	3	4	5	6	7	8	9	10
Арт.	331001	331002	331003	331004	331005	331006	331007	331008	331009	331010
Ø	2,0	2,3	2,8	4,4	5,0	6,4	7,5	8,1	9,0	10,0
↑	8	10	13	19	21	25	27	29	30	34



Кисти CREATIVE

ПОНИ

Волос пони гладкий, мягкий и шелковистый, толще волоса белки, поэтому кисти из пони более плотные. Они хорошо впитывают и отдают краску, собираются в конус и отлично держат форму. Применяются для работы с водорастворимыми красками: акварелью, гуашью и тушью.

Ворс	пони
Обойма	полированная алюминиевая «под золото» с двойной обжимкой
Ручка	короткая из березы, покрытая глянцевой эмалью цвета лазурит
Жесткость	● ● ○ ○
Акрил	● ● ● ○
Масло	● ● ● ○
Акварель	● ● ● ●

Круглая 551



№	1	2	3	4	5	6	7	8	9	10
Арт.	551001	551002	551003	551004	551005	551006	551007	551008	551009	551010
∅	2,0	2,3	2,8	4,4	5,0	6,4	7,5	8,1	9,0	10,0
↑	8	10	13	19	21	25	27	29	30	34

ПОНИ МИКС

Для изготовления этих кистей используется натуральный волос пони и специальная синтетика. Кисти сочетают в себе мягкость и упругость, хорошо держат форму. Применение синтетического ворса, увеличивает срок службы кистей. Пучок кистей плоский широкий. Крепление ворса к ручке выполнено медной обоймой. Ручки кистей выполнены из натуральной древесины и покрыты полупрозрачной глянцевой эмалью лазурного цвета.

Флейц 550



№	25	30	40	50	75
Арт.	550025	550030	550040	550050	550075
∅	25,0	30,0	40,0	50,0	75,0
↑	26	27	28	32	35

ЩЕТИНА

Ворс	щетина
Обойма	полированный алюминий с двойной обжимкой
Ручка	короткая из березы, покрытая глянцевой эмалью цвета рубин
Жесткость	● ● ● ●
Акрил	● ● ● ●
Масло	● ● ● ●
Акварель	○ ○ ○ ○

Плоская 154



№	2	4	6	8	10	12	14	16	20	24
Арт.	154002	154004	154006	154008	154010	154012	154014	154016	154020	154024
∅	4,0	4,7	6,3	7,8	9,7	12,0	13,8	15,8	19,3	25,3
↑	7	9	10	11	14	16	18	20	25	28

Флейц 100



№	30	40	50	60	80
Арт.	100030	100040	100050	100060	100080
∅	30,0	40,0	50,0	60,0	80,0
↑	39	43	44	49	55

Кисти CREATIVE

Ворс	щетина
Обойма	полированный алюминий с двойной обжимкой
Ручка	длинная из березы, покрытая глянцевой эмалью цвета рубин
Жесткость	●●●●
Акрил	●●●●●
Масло	●●●●
Акварель	○●○●○

Круглая 101



№	1	2	3	4	5	6
Арт.	101001	101002	101003	101004	101005	101006
∅	3,5	4,4	5,1	5,6	7,6	8,2
↑	13	17	19	22	24	27

Плоская 104



№	1	2	3	4	5	6	7	8	9	10	11	12
Арт.	104001	104002	104003	104004	104005	104006	104007	104008	104009	104010	104011	104012
∅	4,0	4,6	6,5	9,0	10,0	11,6	15,0	17,0	19,5	21,5	25,0	31,0
↑	6	8	10	11	13	16	18	20	22	24	27	31

Плоская 106



№	1	2	3	4	5	6	7	8	9	10	11	12
Арт.	106001	106002	106003	106004	106005	106006	106007	106008	106009	106010	106011	106012
∅	4,0	4,6	6,5	9,0	10,0	11,6	15,0	17,0	19,5	21,5	25,0	31,0
↑	8	10	12	14	16	20	23	26	29	32	35	39



Pinax®

ORO-ROSSO

Название Oro Rosso в переводе с итальянского — «красное золото», вы найдете сходство с этими словами в дизайне кистей: золотистый синтетический ворс, латунная втулка под золото и короткая березовая ручка (165 мм) покрытая глянцевым лаком насыщенного красного цвета. Большое разнообразие форм и широта размерной линейки серии кистей Oro Rosso дают прекрасный выбор любителям графики и живописи.

Кисти Oro Rosso собраны из тончайшего синтетического волоса, хорошо набирают и позволяют контролировать отдачу краски.

Благодаря тонкому и эластичному волосу кисть особенно ценится любителями ботанической живописи, так как бережно взаимодействует с бумагой, не смывая предыдущего слоя краски. Работа в технике лессировки позволит наиболее ярко и многогранно отобразить глубину изображаемого объекта.

Кисти ORO-ROSSO

СИНТЕТИКА

Ворс	мягкая синтетика
Обойма	латунная хромированная под золото с двойной обжимкой
Ручка	короткая из березы, покрытая глянцевым лаком глубокого красного цвета
Жесткость	●○○○
Акрил	●●●○
Масло	●○○○
Акварель	●●●●

Круглая 751



№	000	00	0	1	2	3	4	5
Арт.	751300	751200	751000	751001	751002	751003	751004	751005
∅	1,8	2,0	2,2	2,2	2,7	3,1	3,3	3,5
↑	5	7	8	10	12	13	15	17

№	6	8	10	12	14	16	18
Арт.	751006	751008	751010	751012	751014	751016	751018
∅	3,8	4,9	5,8	6,6	7,3	8,1	8,9
↑	18	21	23	26	29	31	34

Кисти предназначены для создания тонких линий и мазков, для каллиграфии.

Лайнер 752



№	000	00	0	1	2	3
Арт.	752300	752200	752000	752001	752002	752003
∅	1,6	1,8	2,0	2,2	2,7	3,1
↑	21	24	26	27	30	32

Кисти ORO-ROSSO

Плоские кисти изготавливаются путем сдавливания обоймы так, чтобы образовался пучок плоской формы. Используются для создания широких ровных мазков: хорошо применять на крупных участках холста. Благодаря густоте и длине волоса, кисть удерживает много краски.

Плоская 754



№	2	4	6	8	10	12	14	16	18	24
Арт.	754002	754004	754006	754008	754010	754012	754014	754016	754018-FW	754024-FW
Ø	4,3	5,6	6,5	8,3	11,0	12,5	14,6	15,6	20,0	26,0
↑	7	9	10	12	13	16	18	19	22	29
Доп.инф.									ручка (акрил)	ручка (акрил)

Плоская удлиненная 755



№	2	6	12	16
Арт.	755002	755006	755012	755016
Ø	4,3	6,5	12,5	15,6
↑	15	17	22	26



Кисти ORO-ROSSO

Скошенная художественная синтетическая кисть предназначена для создания очень точных мазков и перехода цветов.

Плоская скошенная 758



№	4	6	10	14	18	24
Арт.	758004	758006	758010	758014	758018-AW	758024-AW
Ø	4,3	6,5	11,0	14,6	20,0	26,0
↑	7—9	9—12	11—16	17—24	15—20	21—34
Доп.инф.					ручка (акрил)	ручка (акрил)

Плоская кисть с купольным или овальным пучком. Применяется как обычная плоская кисть или в перпендикулярном положении к поверхности — как круглая. Прекрасный помощник для создания перехода одного цвета в другой.

Плоскоовальная «язык» 756



№	2	4	6	8	10	12	14	16
Арт.	756002	756004	756006	756008	756010	756012	756014	756016
Ø	4,3	5,6	6,5	8,3	11,0	12,5	14,6	15,6
↑	10	12	15	17	20	22	25	27

Плоскоовальная 757



№	2	4	6	8	10	12	14	16
Арт.	757002	757004	757006	757008	757010	757012	757014	757016
Ø	4,3	5,6	6,5	8,3	11,0	12,5	14,6	15,6
↑	9	11	12	14	17	18	22	24

Кисти ORO-ROSSO

Кисти с такой формой пучка (кинжалообразной формы) называются даггер лайнер и используются для нанесения очень точных мазков и прямых линий. Кончик кисти позволяет быстро и уверенно изменять объем волоса для создания перехода одного цвета в другой в труднодоступных, узких, мелких участках картины.

Даггер лайнер 759



№	6	10	14
Арт.	758004	758006	758010
Ø	6,5	11,0	14,6
↑	23—44	26—50	28—55

Плоские кисти, имеющие негустой пучок в форме веера для создания деликатной утонченной цветовой растяжки.

Веерная 753



№	2	4	6	8	10
Арт.	753002	753004	753006	753008	753010
↑	18	20	23	26	28

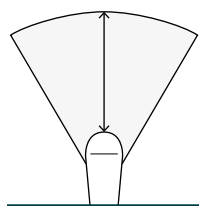

Анна Алешина
«Магнолия», акварель



Pinax[®]

HI-TECH

Кисти HI-TECH изготовлены из синтетики высочайшего качества, произведенной в Южной Корее. Высокотехнологичная синтетика наиболее точно имитирует по структуре и свойствам волос колонка, значительно превосходя в износостойкости и повторяемости характеристик в каждой кисти. Эти кисти подходят для различных техник и красок, устойчивы к воздействию химических растворителей, рассчитаны на долгий срок службы. Представлены во всех возможных формах пучка. Глянцевые деревянные ручки, покрытые несколькими слоями лака, темные хромированные втулки, в сочетании с уникальным по свойствам синтетическим ворсом, делают кисти серии HI-TECH современным и актуальным выбором для живописи.



ВЫСОКОТЕХНОЛОГИЧНАЯ СИНТЕТИКА

В кистях серии HI-TECH Aquarelle Quill 911 уникальным образом сочетаются традиции восточных кистевязов и современные высокие технологии: синтетический упругий ворс собран в пучок в полную длину аналогично каллиграфическим кистям — от основания до самой вершинки. За счет такой формы пучка, мазок будет динамичным, острым и менее объемным, но точным и контролируемым. Крепление ворса осуществляется пленочной обоймой («французское крепление») и позволяет набирать больше воды.

Ворс	высокотехнологичная синтетика
Обойма	пленочная на проволоке («французское» крепление)
Ручка	короткая из березы, покрытая черным матовым лаком
Жесткость	●●○○
Акрил	●●●●
Масло	●●●○
Акварель	●●●●

Круглая 911



№	4	5	6	8	10
Арт.	911004	911005	911006	911008	911010
∅	4,0	5,0	6,0	8,0	10,0
↑	21	24	27	30	35

Такие кисти отлично подойдут для прорисовки плоских и острых линий в различных вариациях ширины, всего за один мазок. Ручка кистей этой серии сделана из акрила и имеет скошенное окончание, которое так же можно использовать для оригинальных эффектов в вашей работе.

Даггер лайнер 919



№	8	12	16	18
Арт.	919008	919012	919016	919018
∅	8,0	12,0	16,5	20,0
↑	9—24	18—36	20—39	23—45

Кисти HI-TECH

Кисти СПОТТЕР прекрасные помощники для проработки мелких деталей и нанесения тонких линий. Медная хромированная втулка. Ручка короткая с треугольным утолщением, покрытая черным глянцевым лаком.

Споттер 221



№	8/0	7/0	6/0	5/0	4/0
Арт.	2218x0	2217x0	2216x0	2215x0	2214x0
Ø	0,6	0,6	0,6	0,6	0,6
↑	4	5	7	8	10

Ворс	высокотехнологичная синтетика
Обойма	медная хромированная темная/медная черная глянцевая
Ручка	короткая из березы, покрытая лаком, дизайн под карбон/покрытая черным глянцевым лаком
Жесткость	●●○○
Акрил	●●●●
Масло	●●●○
Акварель	●●●●

Круглая кисть используется во всех видах живописи и декоративных работ. Подходит для заливки цветом, создания фактуры, размывки, детальной проработки, ровных мазков, толщину которых можно варьировать, меняя нажим.

Круглая 221



№	000	00	0	1	2	3	4	5
Арт.	221000	221x00	2212x0	221001	221202	221003	221204	221005
Ø	1,8	2,0	2,1	2,2	2,7	3,1	3,3	3,5
↑	5	7	8	10	12	13	15	17

№	6	7	8	9	10	11	12
Арт.	221206	221007	221208	221009	221010	221011	221012
Ø	3,8	4,3	4,9	5,2	5,8	6,4	6,6
↑	18	19	20	22	23	25	26

Плоская укороченная кисть (контурная) используется для создания коротких мазков и эффекта пастозной живописи, выделяет контур, облегчает плавный переход цвета.

Плоская короткая 224



№	2	4	6	8	10	12	14	16
Арт.	224002	224204	224006	224208	224010	224212	224014	224016
∅	4,3	5,5	6,5	8,3	11,0	12,8	14,5	15,6
↑	7	8	10	11	13	16	17	19

Плоская длинная 244



№	4	8	12	16
Арт.	244204	244208	244212	244216
∅	5,5	8,3	12,8	15,6
↑	10	14	18	22

Плоская удлиненная кисть универсальна. Используется для точных, рельефных мазков и работы на больших плоскостях. Удерживает большое количество краски.

Плоскоовальная 246



№	2	6	10	14
Арт.	246202	246206	246210	246214
∅	4,3	6,5	11,0	14,5
↑	13	15	21	26

Плоскоовальная удлиненная кисть совмещает в себе преимущества круглых и плоских кистей. С ее помощью хорошо контролировать нанесение мазка по краю контура. Рисую такой кистью, легко переходить от толстых линий к тонким, не отрывая руки.

Кисть сочетает в себе плоскую и круглую форму с заостренным кончиком. Используется для эффекта градации цвета, смягчения краев, смешивания цветов и декоративных росписей. Ее применение весьма разнообразно — ею можно писать как обычной плоской кистью и, в то же время, в перпендикулярном положении к поверхности — как круглой.

Плоскоовальная «язык» 246



№	4	8	12	16
Арт.	246204	246208	246212	246216
∅	5,5	8,3	12,8	15,6
↑	10	12	18	20

Кисти HI-TECH

Лайнер 242



№	1	3	5
Арт.	242201	242203	242205
Ø	2,2	3,1	3,4
↑	27	31	35

Плоская скошенная 248



№	1	3	5
Арт.	248201	248203	248205
Ø	4,3	6,5	11,0
↑	4—7	5—9	8—14

Плоская скошенная кисть позволяет наносить очень точные (в зависимости от угла наклона и положения кисти по отношению к рабочей поверхности) мазки. Срезанный «наискосок» кончик кисти при соответствующем нажиме быстро и легко меняет объем волоса, несущего краску.

Плоскоовальная скошенная 249



№	1	3	5
Арт.	249201	249203	249205
Ø	4,3	6,5	11,0
↑	4—12	5—15	7—23

Плоскоовальная скошенная кисть (ретушная) подходит для нанесения точных мазков и полукруглых линий, создания плавного перехода цветов. Это лучший инструмент для декоративной росписи.

Веерная 243



Веерная кисть предназначена для растушевки. Незаменима при рисовании травы, листвы, волн, меха, древесины, позволяет сделать цветовую растяжку.

№	2	4	6	8	10	12
Арт.	243202	243204	243206	243208	243210	243212
↑	17	20	23	25	27	30

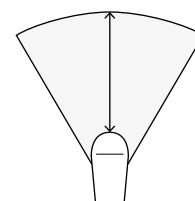

Кисти HI-TECH

Ворс	высокотехнологичная синтетика
Обойма	медная хромированная темная
Ручка	длинная из березы, покрытая серым глянцевым лаком
Жесткость	● ● ● ○
Акрил	● ● ● ●
Масло	● ● ● ○
Акварель	● ● ● ●

Круглая 991

№	2	4	6	8	10	12
Арт.	991002	991004	991006	991008	991010	991012
Ø	2,7	3,3	3,8	4,9	5,8	6,7
↑	12	14	18	20	23	27

Плоская короткая 995

№	2	4	6	8	10	12	14	16
Арт.	995002	995004	995006	995008	995010	995012	995014	995016
Ø	4,3	5,5	6,5	8,3	11,0	12,8	14,5	15,6
↑	7	8	9	11	13	16	17	19

Плоскоовальная «язык» 996

№	6	8	10	12	16
Арт.	996006	996008	996010	996012	996016
Ø	6,5	8,3	11,0	12,8	15,6
↑	10	12	14	18	20

Плоскоовальная 997

№	2	4	6	8	10	12	14	16
Арт.	997002	997004	997006	997008	997010	997012	997014	997016
Ø	4,3	5,5	6,5	8,3	11,0	12,8	14,5	15,6
↑	7	8	9	11	13	16	17	19

A watercolor painting of a building facade. The walls are textured and light-colored. There are two windows with arched tops and decorative iron railings. A lantern hangs from a bracket on the right side. The overall style is soft and painterly.

Pinax®

POSEIDON

Кисти этой серии высокого качества предназначены для акварельной живописи.

Пучок состоит из смеси натурального беличьего ворса и синтетической имитации белки японского производства. Смешанный ворс объединяет преимущества белки и синтетики в одной кисти. Волос кисти подобран специально для работы жидкими красками и тушью за счет своей формы и способности удерживать много краски и равномерно отдавать ее на лист. За счет синтетики кисти становятся более упругими, управляемыми и износостойкими.

Сергей Курбатов
«Старинная улочка», акварель



Сергей Курбатов,
художник-акварелист

«Попробовал еще на пленэре во Франции кисть №10 серия 811 Poseidon, с тех пор она прочно у меня пропущалась. Ощущения только положительные, с первого контакта. По сути — универсальная кисть для широкого спектра заливок и детализировки. Настройка ворса у нее точнее и удобнее под мои задачи.

Сочетание мягкость-упругость — на 5 баллов.

И очень важно: втягивает хорошо излишки краски с бумаги. Нет необходимости менять кисти с широкой на тонкую, все в работе можно сделать фактически одной этой».

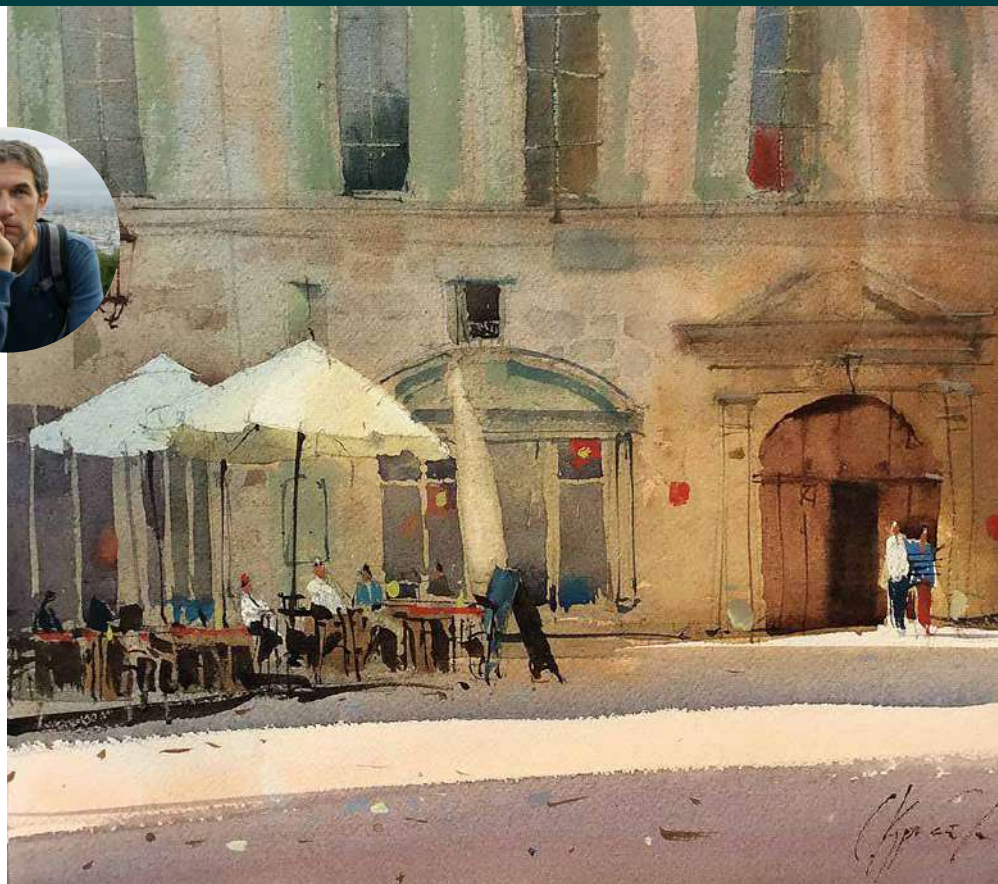

Сергей Курбатов
«Площадь в Пезенасе», акварель

БЕЛКА МИКС

Круглые кисти данной серии состоят из волоса белки и японской синтетики, имитирующей волос белки.

Пучок кисти удлинён и имеет заострённую форму и идеально подходит для работы водорастворимыми красками и тушью. Кисти, выполненные из такого материала, служат дольше чем кисти, изготовленные только из ворса белки. Они способны удерживать много краски за счет своей формы.

Ворс натуральный ворс белки и синтетической имитации белки

Обойма пленочная на проволоке («французское крепление»)

Ручка короткая из березы, покрытая глянцевым лаком «под орех»

Жесткость ● ○ ○ ○

Акварель ● ● ● ●

Круглая 811



№	6	8	10	12
Арт.	811006	811008	811010	811012
∅	6,0	8,0	10,0	12,0
↑	24	28	36	45

Кисти POSEIDON

БЕЛКА МИКС

Ворс	натуральный ворс белки и синтетической имитации белки
Обойма	медная золотая
Ручка	длинная из березы, покрытая глянцевым лаком «под орех»
Жесткость	● ○ ○ ○ ○
Акварель	● ● ● ● ●

Круглая 801



№	1	2	3	4	5	6	7	8	10	12
Арт.	801001	801002	801003	801004	801005	801006	801007	801008	801010	801012
∅	2,2	2,6	3,3	4,3	5,7	6,4	7,3	8,1	10,5	12,6
↑	12	15	18	21	24	26	28	31	35	39

Плоская 805



№	8	10	12	16
Арт.	805008	805010	805012	805016
∅	8,0	10,5	13,0	15,2
↑	12	15	17	22

Ворс	натуральный ворс белки и синтетической имитации белки
Обойма	медная золотая
Ручка	короткая из березы, покрытая глянцевым лаком «под орех»
Жесткость	● ○ ○ ○ ○
Акварель	● ● ● ● ●

Круглая 821



№	1	2	3	4	5	6	7	8	10	12
Арт.	821001	821002	821003	821004	821005	821006	821007	821008	821010	821012
∅	2,2	2,6	3,3	4,3	5,7	6,4	7,3	8,1	10,5	12,6
↑	12	15	18	21	24	26	28	31	35	39

Лайнер 822

№	1	3	4
Арт.	822001	822003	822004
∅	1,8	3,3	4,3
↑	26	31	38

Лайнер с резервуаром 812

№	5	6	8
Арт.	812005	812006	812008
∅	5	6,6	8,1
резервуар — белка микс	12	14	17
лайнер — синтетика (имитация колонка)	23	28	32

Плоская 824-FW

№	8	10	12	16
Арт.	824008-FW	824010-FW	824012-FW	824016-FW
∅	8,0	10,5	13,0	15,2
↑	12	15	17	22

Плоскоовальная «язык» 826

№	8	10	12	18	24
Арт.	826008	826010	826012	826018	826024
∅	8,0	10,5	13,0	18,0	24,0
↑	28	30	36	37	42

Кисти POSEIDON

Даггер лайнер 829



№	6	10	12
Арт.	829006	829010	829012
Ø	6,6	10,5	13,0
↑	28	33	45

КОЗА

Овальные кисти из белой и черной козы податливы. Кисти из черной козы более мягкие, чем кисти с белым ворсом, и набирают чуть больше воды. За счет своей мягкости — не повреждают предыдущий слой краски.

Такие кисти подходят для заливок, растушёвки и для создания фактурных мазков.

Ворс	натуральный ворс козы
Обойма	медная золотая
Ручка	короткая из березы (165 мм), покрытая глянцевым лаком «под орех»
Жесткость	●●○○
Акрил жидкий	●●○○
Тушь	●●○○
Акварель	●●●●

Овальная, коза черная 827



№	12	18	24
Арт.	827012	827018	827024
Ø	13,0	18,0	24,0
↑	22	30	40

Овальная, коза белая 828



№	12	18	24
Арт.	828012	828018	828024
Ø	13,0	18,0	24,0
↑	22	30	40

Кисти POSEIDON

Высококачественные флейцы из выбеленного волоса козы. Незаменимый инструмент многих акварелистов. Легко и быстро позволяют смачивать поверхность листа.

Для изготовления кистей использован тщательно подобранный волос светлой козы. Такой материал сочетает в себе умеренную упругость и мягкость. Кисть оснащена короткой ручкой из березы, покрашенной «под орех» и покрытой глянцевым лаком.

Флейц, коза белая 820



№	20	30	50
Арт.	820020	820030	820050
Ø	20,0	30,0	50,0
↑	23	27	29



Сергей Курбатов
«Онфлер. Пристань на закате»,
акварель

Pinax®

AQUANTECH

Кисти с резервуаром для воды Pinax серии Aquantech предназначены для рисования в акварельной технике и подходят для любых водорастворимых художественных материалов, в том числе для размывки акварельных карандашей.

КИСТИ С РЕЗЕРВУАРОМ. Синтетика

Кисти серии Aquantech удобно брать с собой на пленэр, не используя при этом ёмкость с водой. Это делает их идеальным помощником в путешествиях, на художественных занятиях и быстрых зарисовках!

Синтетический наконечник кисти сделан из высококачественного нейлонового волокна японского производства, а корпус — из мягкого пластика, при нажатии на который вода из резервуара поступает к ворсу. Необходимое количество воды точно дозируется благодаря специальному клапану. Серия кистей Pinax «Aquantech» представлена широким ассортиментом и включает 3 круглых и 3 плоских кисти, отличающихся по форме и размеру пишущего наконечника. Все кисти в серии имеют увеличенный резервуар ёмкостью 10 мл и герметичную конструкцию с надёжным клапаном и крепко фиксирующимся колпачком, предохраняющим от протечек. Легко чистятся — просто промойте водой после использования.

Ворс высококачественное нейлоновое волокно из Японии

Ручка пластиковый резервуар для воды

Жесткость ●●○○

Акварель ●●●●

Синтетика с резервуаром WB



№	3	4	5	6	8	12
Арт.	WB-R-S	WB-R-M	WB-R-L	WB-F-S	WB-F-M	WB-F-L
Ø	3,0	4,0	5,0	6,0	8,0	12,0

Pinax®

Pinax®
товары и материалы для творчества

товары и материалы для творчества
Pinax®

НАБОРЫ КИСТЕЙ

товары и материалы для творчества
Pinax®

Pinax®
товары и материалы для творчества

Pinax®
товары и материалы для творчества

CREATIVE
LIVE

CREATIVE

Антон Батов
«Вечерняя Москва», акварель

Кисти. Наборы кистей. School & Hobby

SCHOOL & HOBBY

149994	
Ворс	коза
Использование	акварель, гуашь
Набор	4 шт.
Круглая	2, 3, 5
Плоская	5



Ассорти «ВСЁ-В-1»

509994	
Использование	акварель, гуашь, клей
Набор	4 шт.
Круглая, пони	3, 5
Плоская, коза	5
Плоская, щетина	12



331995	
Ворс	белка
Использование	акварель
Набор	5 шт.
Круглые	1, 2, 3, 4, 5
Плоская	5



119003	
Ворс	щетина
Использование	гуашь, клей
Набор	3 шт.
Плоские	8, 12, 20



529993	
Ворс	пони
Использование	акварель, гуашь
Набор	3 шт.
Круглые	2, 3, 5



CREATIVE



209995

Ворс	синтетика (имитация белки)	Набор	3 шт.
Использование	акварель	Круглые	1, 3, 5
		Плоские	5



259994

Ворс	синтетика (имитация белки)	Набор	4 шт.
Использование	акварель	Круглые	2, 6
		Плоские	4, 10



279994

Ворс	синтетика	Набор	4 шт.
Использование	для прорисовки мелких деталей, тонких длинных линий	Круглые №20	↑ 5,0, 8,0 и 11,0 мм
		Плоская удлинённая №20	↑ 30,0 мм



279995

Ворс	синтетика	Круглая №20/0	↑ 3,5 мм
Использование	для прорисовки мелких деталей, тонких длинных линий	Круглая №12/0	↑ 6,5 мм
		Круглая №10/0	↑ 8,0 мм
Набор	5 шт.	Плоская скошенная №12/0	↑ 3,5/2 мм
		Веерная №20/0	↑ 9,0 мм

Кисти. Наборы кистей. CREATIVE



239994

Ворс	синтетика (имитация колонка)	Круглые	1, 4, 8
Использование	акварель, акрил, масло, лак	Плоские	10
Набор	4 шт.		



239995

Ворс	синтетика (имитация колонка)	Круглые	0
Использование	акварель, акрил, масло, лак	Плоские	4, 8
Набор	5 шт.		



239996

Ворс	синтетика (имитация колонка)	Круглые	3, 6, 10
Использование	акварель, акрил, масло, лак	Плоские	2, 6, 12
Набор	6 шт.		



249994

Ворс	синтетика (имитация колонка)	Круглая	4
Использование	акварель, акрил, масло, лак	Плоская	12
Набор	4 шт.	Плоскоовальная	6
		Плоская скошенная	8

Кисти. Наборы кистей. CREATIVE

**249995**

Ворс	синтетика (имитация колонка)	Круглая	2
Использование	акварель, акрил, масло, лак	Плоская	6
Набор	5 шт.	Плоскоовальная	4
		Плоская скошенная	6
		Веерная	4

**249996**

Ворс	синтетика (имитация колонка)	Круглые	1, 3, 5
Использование	акварель, акрил, масло, лак	Плоские	6, 14
Набор	6 шт.	Плоскоовальная	8

**699995**

Ворс	бордовая синтетика	Круглые	1, 5
Использование	акрил, масло, акварель	Плоские	6, 8, 10
Набор	5 шт.		

**699996**

Ворс	бордовая синтетика	Круглые	000, 3
Использование	акрил, масло, акварель	Плоские	4, 12
Набор	6 шт.	Плоскоовальная	6
		Плоская скошенная	8

Кисти. Наборы кистей. CREATIVE

CREATIVE. Щетина



129994

Ворс	щетина	Круглая	2
Использование	акрил, масло	Плоскоовальная удлиненная	6
Набор	4 шт.	Плоская	4, 10



129995

Ворс	щетина
Использование	акрил, масло
Набор	5 шт.
Плоскоовальные удлиненные	4, 6, 8, 10, 12



129996

Ворс	щетина	Круглые	1, 4
Использование	акрил, масло	Плоскоовальные удлиненные	8, 10
Набор	6 шт.	Плоские	6, 8



129912

Ворс	щетина	Плоские	1, 2, 3, 5, 7, 9, 11
Использование	акрил, масло		
Набор	7 шт.		

HI-TECH. Высокотехнологичная синтетика



229995

Ворс	высокотехнологичная синтетика	Набор	4 шт.
Использование	акварель, акрил, масло	Круглые	00, 1, 3
		Плоская	4



399996

Ворс	высокотехнологичная синтетика	Круглые	000, 2
Использование	акварель, акрил, масло	Плоскоовальная кош. язык	4
		Плоские укороченные	2, 6
Набор	6 шт.	Плоская скошенная	3
		Веерная	1



399995

Ворс	высокотехнологичная синтетика	Круглая	0, 5
Использование	акварель, акрил, масло	Плоскоовальная удлиненная	6
		Плоская укороченная	8
Набор	5 шт.	Плоская скошенная	3



999994

Ворс	высокотехнологичная синтетика	Круглая	2
Использование	акварель, акрил, масло	Плоскоовальная	8
		Плоские укороченные	4, 12
Набор	4 шт.		

Кисти. Наборы кистей. ARTISTS CLASSIC

ARTISTS CLASSIC



219994

Ворс	белая синтетика	Плоскоовальные	4, 10
Использование	акрил, масло	Плоские	8, 14
Набор	4 шт.		



219995

Ворс	белая синтетика	Круглые	1, 3, 5
Использование	акрил, масло	Плоскоовальная	8
Набор	5 шт.	Плоская	12



809993

Ворс	микс белки и синтетики	Круглые	2, 4
Использование	акварель	Плоская	10
Набор	3 шт.		

ARTISTS CLASSIC



119996

Ворс	щетина Chungking interlocked
Использование	акрил, масло, темпера
Набор	5 шт.
Плоские	2, 4, 6, 8, 12



119995

Ворс	щетина Chungking interlocked
Использование	акрил, масло, темпера
Набор	5 шт.
Плоскоовальные	2, 4, 6, 8, 10



119997

Ворс	щетина Chungking interlocked	Плоскоовальные удлиненные	4, 8
Использование	акрил, масло, темпера		
Набор	6 шт.	Плоские	6, 10
Круглая	3	Веерная	4

CREATIVE

Наборы кистей в пеналах

Наборы художественных кистей с короткой ручкой в прочном пенале из черной текстильной ткани с молнией по кругу. Усиленная конструкция защищает кисти от повреждения. Под каждую кисть предусмотрена отдельная резинка. А дополнительная сетка-карман на резинке позволяет инструменту не выпадать из пенала.

Эти популярные наборы упрощают выбор кистей, необходимых для того или иного вида живописи и являются отличным подарком для начинающего или продвинутого художника.



900991			
Ворс	синтетика (имитация колонка)	Круглая	1, 6
Использование	акрил, масло, акварель	Плоскоовальная	4
Набор	10шт.	Плоские	6, 12, 3/4"
Пенал	прочный футляр для кистей с короткими ручками на молнии	Плоская скошенная	1/4"
Усиленная конструкция пенала защищает кисти от повреждений		Веерная	2/0
		Флейц	1"
		Лайнер	1

Кисти. Наборы кистей в пеналах. Creative

**90092**

Ворс	щетина	Круглые	1, 3
Использование	акрил, масло	Плоскоовальные	2, 6
Набор	10шт.	Плоские	4, 6, 8
Пенал	прочный футляр для кистей с короткими ручками на молнии	Плоские удлиненные	2, 8
Усиленная конструкция пенала защищает кисти от повреждений		Флейц	1"

**90093**

Ворс	пони	Круглые	0, 2, 4, 8
Использование	акварель и краски на водной основе	Плоскоовальная	6
Набор	10шт.	Плоская	4, 10, 3/4"
Пенал	прочный футляр для кистей с короткими ручками на молнии	Овальная (wash)	3/4"
Усиленная конструкция пенала защищает кисти от повреждений		Флейц	1"

1" (дюйм) = 2,54 см

Pinax[®]

КРАСКИ. АКВАРЕЛЬ

Художественная акварель Pinax — это профессиональные краски наивысшего качества, производимые в Корее по классической технологии на основе лучших пигментов и натурального высококачественного гуммиарабика, используемого как связующее. Благодаря концентрированному содержанию пигмента и высокой степени перетира, цвета отличаются прозрачностью, имеют одинаковую пастообразную текстуру, характеризуются чистотой и насыщенностью цвета, отличной светостойкостью. Краски прекрасно смешиваются и идеально подходят для всех акварельных техник.

Цветовая палитра состоит из 71 цвета, от полностью прозрачных до укрывистых цветов, включая краски на основе кадмиевых и кобальтовых пигментов. Компания не останавливается в поисках новых оттенков и планирует в дальнейшем расширять ассортимент.

Краски выпускаются только в тубах, выпуск в кюветах не планируется. Тубы объемом 15 мл поштучно или 7,5 мл в готовых наборах на 12 цветов или 24 цвета.





Краски. Акварель. Тубы

Акварель. Тубы

Обозначения



Lightfastness		Светостойкость
★★★	Exelent	Максимальная
★★	Good	Хорошая
★	Fair	Удовлетворительная

Transperency		Прозрачность
□	Transparent	Прозрачные краски
▣	Semi-transparent	Полупрозрачные краски
▤	Semi-opaque	Полукроющие краски
■	Opaque	Кроющие краски

Price series		Ценовая категория
1	Low	Низкая
2	Medium	Средняя
3	High	Высокая

Color info		Инфоомация о цвете
W223	Color number	Номер цвета
3	Price series	Ценовая категория
PY53	Pigment(s)	Пигментный состав

 W223 ★★★ 3 Nickel titanate yellow Титанат никеля желтый PY53	 W217 ★★★ 2 Hansa yellow Ганза желтая PY3	 W220 ★★★ 3 Cadmium yellow lemon Кадмий лимонный PY35
 W231 ★★★ 2 Scarlet pyrrol Пиррол алый PO73	 W210 ★★★ 3 Cadmium red orange Кадмий красно-оранжевый PR108	 W204 ★★ 1 Scarlet lake Алый лак PR48:1, PR9
 W207 ★★ □ 1 Crimson lake Краллак красный PR83, PR112	 W203 ★★★ □ 2 Permanent red Красная стойкая PR112	 W213 ★★★ 2 Brilliant pink Розовый бриллиантовый PR209, PW6
 W272 ★★ □ 2 Permanent violet Фиолетовая стойкая PV15, PV23	 W274 ★★ □ 2 Mineral violet Фиолетовая минеральная PV23, PV16	 W276 ★★★ 2 Lavender Лаванда PB28, PW6, PB15:1
 W261 ★★★ 2 Verditer blue Вердитер PB28, PW6	 W257 ★★★ 3 Cobalt blue Кобальт синий PB28	 W258 ★★★ □ 1 Cobalt blue hue Кобальт синий (имитация) PB29, PB15:1
 W248 ★★★ □ 2 Peacock green Павлиньная зеленая PG7, PB15:3	 W245 ★★★ 3 Cobalt malachite Кобальт малахит PG18, PB28, PW6	 W242 ★★★ □ 1 Phthalo green Зеленая ФЦ PG7
 W243 ★★★ □ 2 Sap green Травяная зеленая PY83, PG36, PB25	 W244 ★★★ 2 Olive green Оливковая PY83, PG36, PB25	 W234 ★★★ 2 May green Майская зелень PY3, PY109, PG36
 W287 ★★★ 1 Raw umber Умбра натуральная PR101	 W291 ★★★ 1 Vandyke brown Ван-Дик коричневый PR101	 W292 ★★★ 1 Sepia Сепия PR101, PBk6

ARTISTS' WATERCOLOR COMPLETE 71 COLORS PALETTE

КРАСКИ АКВАРЕЛЬНЫЕ ХУДОЖЕСТВЕННЫЕ ПОЛНАЯ ПАЛИТРА ИЗ 71 ЦВЕТА

W218 ★★★ □ 1 Permanent yellow light Желтая светлая стойкая PY1, PY110	W219 ★★★ □ 2 Permanent yellow deep Желтая темная стойкая PY110	W224 ★★★ □ 3 Cadmium yellow deep Кадмий желтый темный PY37	W225 ★★★ □ 3 Cadmium yellow orange Кадмий желто-оранжевый PY37, PO20	W221 ★★★ □ 1 Permanent yellow orange Желто-оранжевая стойкая PY83, PY110	W222 ★★★ □ 3 Cadmium orange Кадмий оранжевый PO20
W202 ★★★ □ 1 Vermillion hue Киноварь (имитация) PO73, PR112	W201 ★★★ □ 3 Cadmium red light Кадмий красный светлый PR108	W209 ★★★ □ 3 Cadmium red deep Кадмий красный темный PR108	W211 ★★ □ 1 Rose madder Краплек красный светлый PR83	W212 ★★ □ 2 Brown madder Краплек красно-коричневый PR83, PY83	W206 ★★ □ 1 Carmine Кармин PR83, PR63:1
W215 ★ □ 2 Opera rose Опера розовая PR122, BV10	W205 ★★★ □ 2 Quinacridone rose Хинакридон розовый PV19	W271 ★★★ □ 2 Quinacridone magenta Хинакридон пурпурный PR122	W216 ★★ □ 2 Bordoux Бордо PR83:1, PV23	W277 ★★ □ 2 Lilac Сиреневая PR122, PV23, PW6	W278 ★★★ □ 3 Cobalt violet Кобальт фиолетовый PV14
W294 ★★★ □ 2 Deep blue Синяя темная PB15, PBк6, PV19	W262 ★★★ □ 1 Prussian blue Берлинская лазурь PB27	W263 ★★★ □ 2 Indigo Индиго PB15:1, PBк6	W267 ★★★ □ 3 Indanthrone blue Индантрон синий PB60	W260 ★★★ □ 1 Ultramarine deep Ультрамарин темный PB29	W259 ★★★ □ 2 Ultramarine light Ультрамарин светлый PB29
W256 ★★★ □ 1 Phthalo blue Голубая ФЦ PB15:3	W265 ★★★ □ 2 Peacock blue Павлиньевая синяя PB15:3, PG7	W266 ★★★ □ 2 Marine blue Синяя морская PB15:3, PG7	W264 ★★★ □ 2 Horizon blue Лазурный горизонт PB15:3, PG7, PW6	W254 ★★★ □ 3 Cobalt cerulean blue Церулеум PB36	W255 ★★★ □ 3 Cobalt sky blue Кобальт небесно-голубой PB28, PG50, PW6
W237 ★★★ □ 1 Green deep Зеленая темная PY3, PB15:1	W239 ★★★ □ 2 Shadow green Зеленая тень PG7, PBк6	W253 ★★★ □ 3 Cobalt green Кобальт зеленый PG50	W240 ★★★ □ 3 Viridian Виридиан PG18	W246 ★★ □ 1 Emerald green nova Изумрудная зеленая светлая PY3, PG7, PW6	W249 ★★★ □ 2 Hooker's green Зеленая Хукера PY83, PG36
W228 ★★★ □ 2 Green gold Зеленая золотистая PY129	W227 ★★ □ 2 Naples yellow Неаполитанская желтая PY43, PW6, PY83	W229 ★★★ □ 1 Yellow ochre Охра желтая PY43	W282 ★★★ □ 1 Light red Железоокисная красная PR101	W288 ★★★ □ 1 Burnt sienna Сиена жженая PR101	W290 ★★★ □ 2 Brown maroon Каштановая красная PB25
W268 ★★ □ 2 Neutral tint Нейтральная PB66, PBк11	W293 ★★★ □ 1 Ivory black Кость жженая PBк19	W295 ★★★ □ 2 Davy's gray Серая Дэвиса PR101, PBк6, PW6	W298 ★★★ □ 1 Zinc white Белла цинковые PW4	W299 ★★★ □ 2 Titanium white Белла титановые PW6	

В данной палитре, исходя из ограничений печатного процесса, цветопередача условна и выкраски могут быть использованы только как ориентир.

Краски. Акварель. Краски в наборах

АКВАРЕЛЬ. НАБОРЫ

Набор акварельных художественных красок — 12 цветов

арт. PWC7512 Тубы 7,5 мл

Набор включает в себя базовые цвета в количестве 12 штук, сбалансированные и необходимые как для начинающего художника, так и творца, привыкшего работать с ограниченной палитрой. В набор вошли в основном краски с высокими параметрами светостойкости и максимальной прозрачности.



W206
Carmine/Кармин
PR83, PR63:1



W202
Vermilion hue
Киноварь имитация
PO73, PR112



W288
Burnt sienna
Сиена жженая
PR101



W229
Yellow ochre
Охра желтая
PY43



W221
Permanent yellow
orangee/ Желто-
оранжевая стойкая
PY83, PY110



W218
Permanent yellow light
Желтая светлая стойкая
PY1, PY110



W249
Hooker's green
Зеленая Хукера
PY83, PG36



W242
Phthalo green
Зеленая ФЦ
PG7



W256
Phthalo blue
Голубая ФЦ
PB15:3



W260
Ultramarine deep
Ультрамарин темный
PB29



W272
Permanent violet
Фиолетовая стойкая
PV15, PV23



W293
Ivory black
Кость жженая
PBK19



























Михайлина Катерина,
автор худ. работ «Птицы»

«Любовь к рисованию появилась с детства и занимаюсь этим по сей день. По специальности я дизайнер широкого профиля, но в дальнейшем дизайн ушел на второй план. Рисую то, что мне близко и что вдохновляет. Люблю птиц, растения, цветы, что связано с природой. Поэтому такая тема была выбрана для иллюстрации на упаковке. Считаю, что растительные мотивы и птицы отлично могут передать всю цветовую гамму красок.»

Набор акварельных художественных красок — 24 цвета

арт. PWC7524 Тубы 7,5 мл

В набор входит расширенная палитра цветов в количестве 24 штук.

					
W271 Quinacridone magenta Хинакридон пурпурный PR122	W207 Crimson lake Краплак красный PB83, PR112	W204 Scarlet lake/Алый лак PR48:1, PR9	W203 Permanent red Красная стойкая PR112	W231 Scarlet pyrrol Пиррол алый PO73	W222 Cadmium orange Кадмий оранжевый PO20
					
W221 Permanent yellow orange /Желто- оранжевая стойкая PY83, PY110	W219 Permanent yellow deep Желтая темная стойкая PY110	W217 Hansa yellow Ганза желтая PY3	W220 Cadmium yellow lemon Кадмий лимонный PY35	W244 Olive green/Оливковая PY83, PG36, PB25	W243 Sap green Травяная зеленая PY83, PG36, PB25
					
W242 Phthalo green Зеленая ФЦ PG7	W262 Prussian blue Берлинская лазурь PB27	W256 Phthalo blue Голубая ФЦ PB15:3	W257 Cobalt blue Кобальт синий PB28	W260 Ultramarine deep Ультрамарин темный PB29	W272 Permanent violet Фиолетовая стойкая PV15, PV23
					
W229 Yellow ochre Охра желтая PY43	W282 Light red/Железоокисная светло-красная PR101	W288 Burnt sienna Сiena жженая PR101	W287 Raw umber Умбра натуральная PB101	W292 Sepia/Сепия PR101, PBk6	W293 Ivory black Кость жженая PBk19





Краски. Акварель. Краски в наборах

Набор акварельных художественных красок — 12 цветов

арт. PWCSABA1512 Тубы 15 мл



W217
Hansa yellow
Ганза желтая
PY3



W219
Permanent yellow deep
Желтая темная стойкая
PY110



W205
Quinacridone rose
Хинакридон розовый
PV19



W221
Permanent yellow orange/
Желто-оранжевая стойкая
PY83, PY110



W202
Vermilion hue
Киноварь (имитация)
PO73, PR112



W203
Permanent red
Красная стойкая
PR12



W272
Permanent violet
Фиолетовая стойкая
PV15, PV23



W256
Phthalo blue
Голубая ФЦ
PB15:3



W259
Ultramarine light
Ультрамарин светлый
PB29



W242
Phthalo green
Зеленая ФЦ
PG7



W292
Sepia/Сепия
PR101, PBk6



W293
Ivory black
Кость жженая
PBk19



Краски. Аquarelle. Краски в наборах

Лимитированный выпуск набора акварели был создан при содействии Ассоциации Художников Ботанического Искусства (SABA) специально к V Московской выставке ботанической живописи и иллюстрации «Растения: мифы и легенды», проходившая в ноябре 2018 года.

В дизайне упаковки использованы работы членов Ассоциации — Антоновой Александры («Бересклет») и Алёшиной Анны («Клематис»). В набор вошли именно те цвета, которые, на профессиональный взгляд художниц, наиболее точно подходят для данного вида живописи. Почти все представленные краски имеют высокие параметры светостойкости и прозрачности.



Анна Алешина
Президент SABA

«В последнее время я все больше пишу акварелью в технике ботанической живописи, которая меня покоряет своей тщательностью и аккуратностью в рисовании. Изучать морфологию растений и посещать ботанические сады России стало моим постоянным занятием.

Очень хочу, чтобы у нас в стране стало как можно больше любителей этого направления живописи. В настоящее время пропагандирую этот вид искусства у нас в стране, организуя выставки ботанической живописи и иллюстрации, приглашая художников из России и других стран для обмена художественным опытом».



Анна Алешина
«Клематис», акварель



Александра Антонова
Вице-президент SABA

«Все моё последнее творческое время занимает ботаническая иллюстрация, ведь мир растений так разнообразен и привлекателен, что весьма сложно выбрать очередную натуру для своей работы. Влюблена в этот жанр искусства, и стараюсь своим увлечением, своим опытом поделиться со своими студентами!»



Александра Антонова
«Бересклет», акварель

Краски. Акварель. Краски в наборах



Бланка Альварез/Blanca Álvarez

Малага, Испания

Бланка живет в городе морских традиций, пристаней и яхт. Неспроста Бланка выбирает такие сюжеты для своих пейзажей, как маяки, появляющиеся среди сильного всплеска волны. Это создает атмосферу таинственности, захватывающая зрителя.

«Мне нравится прозрачность акварели и то, как смешиваются цвета. Это самый сложный, непредсказуемый процесс, где решающим моментом остается — вода. В своих работах я стараюсь окунуть зрителя в атмосферу момента, уловить прозрачность света и иллюзию полного присутствия»

В оформлении демонстрационной стойки для акварельных туб и дисплея для кистей использовались акварельные работы Бланки с видами маяков, написанные красками Pinax.

Стенд малый настольный из пластика для размещения отдельных цветов в тубах 15 мл*

70x70x30 см на 80 цветов



«Волна», акварель



«Маяк», акварель



*см. раздел «Торговое оборудование» стр. 129

ХОЛСТЫ

Холсты Pinax представлены широким ассортиментом традиционных холстов на подрамнике, картоне и MDF.

Подрамники холстов Pinax изготовлены из древесины хвойных пород шведского происхождения, отличающейся более высокой плотностью и прочностью, благодаря, прежде всего, климату тех районов, где она растет. Суровые погодные условия формируют уникальные свойства древесины. Длинная и морозная зима, короткое и прохладное лето, недостаток солнца и тепла приводят к замедлению роста деревьев, что, в свою очередь, ведет к уплотнению древесины. Подрамники из такой древесины не деформируются, хорошо держат форму, степени натяжения возможно регулировать при помощи клиньев в комплекте.

Холсты Pinax прекрасно ведут себя в работе: гибкое полотно, крепко и ровно натянутое, не подвержено потрескиванию и провисанию с течением времени. Три слоя акрилового грунта, обладающие высокой степенью адгезии и хорошим сцеплением краски с грунтованным холстом, исправляют все естественные неровности полотна и прекрасно принимают на себя живописные слои.

Холсты Pinax на картоне предназначены для набросков, эскизов и применяются в основном для студенческих работ и работы на пленэре.

Холсты Pinax на MDF являются значительно более прочной и долговечной основой для работы с масляными, темперными или акриловыми красками в привычных техниках.

Холсты

ХОЛСТ ГРУНТОВАННЫЙ НА ПОДРАМНИКЕ, хлопок

Хлопок — в качестве основы для холста — доступное решение для начинающих художников и любителей.

На холсты наносится три слоя акрилового грунта, который обладает высокой степенью адгезии и обеспечивает хорошее сцепление краски с грунтованным холстом.

Основа	подрамник из дерева хвойных пород
Сечение рейки подрамника	16x24 мм
Холст	100% хлопок, 380 г/м ²
Фактура	мелкое зерно
Грунт	акриловый, 3 слоя
Предназначение	масляная живопись, акрил, темпера и смешанные техники

Арт.	Размер, см	Арт.	Размер, см	Арт.	Размер, см	Арт.	Размер, см	Арт.	Размер, см
20.1824	18×24	20.2530	25×30	20.3050	30×50	20.4050	40×50	20.5070	50×70
20.2020	20×20	20.2535	25×35	20.3545	35×45	20.4060	40×60	20.6080	60×80
20.2030	20×30	20.3030	30×30	20.3550	35×50	20.4550	45×50	20.80100	80×100
20.2040	20×40	20.3040	30×40	20.4040	40×40	20.5050	50×50		



ХОЛСТ ГРУНТОВАННЫЙ НА ПОДРАМНИКЕ 3D, хлопок

Картины на широком подрамнике без багета — это современное решение в дизайне интерьеров. Благодаря увеличенным боковым граням (38 мм!) изображение станет более объемным и интересным, а гладкая мелкозернистая фактура способствует практически фотографическому качеству картин. В основном, подобные картины для оформления используются попарно или как триптих, причем популярные «квадратные» размеры, не востребованные в профессиональных художественных холстах.

Основа подрамник из дерева хвойных пород, ширина 38 мм

Холст 100% хлопок, 280 г/м²

Фактура мелкое зерно

Грунт акриловый, 3 слоя

Предназначение масляная живопись, акрил, темпера и смешанные техники

Арт.	Размер, см	Арт.	Размер, см	Арт.	Размер, см	Арт.	Размер, см
30.2020	20×20	30.2530	25×30	30.4040	40×40	30.5070	50×70
30.2030	20×30	30.3030	30×30	30.4050	40×50	30.6060	60×60
30.2040	20×40	30.3040	30×40	30.5050	50×50		



Холсты

ХОЛСТ ГРУНТОВАННЫЙ НА КАРТОНЕ, хлопок

Грунтованные холсты на картоне в качестве основы для холста — это привлекательное и доступное решение для любителей живописи! Легкие, но в тоже время плотные и жесткие. Они занимают мало места, что особенно важно на пленэрах.

Мелкозернистая фактура, ровное и плотное плетение нитей холста позволяют легко рисовать на нем не только масляными, акриловыми, темперными или гуашевыми красками, но и делать эскизы и наброски карандашом. На холсты наносится три слоя акрилового грунта, который обладает высокой степенью адгезии — обеспечивает хорошее сцепление краски с грунтованным холстом.

Рекомендованы для учащихся и начинающих художников, а также зарисовок и пробных эскизов.

Основа	плотный картон, толщина 3 мм
Холст	100% хлопок, 280 г/м ²
Фактура	мелкое зерно
Грунт	акриловый, 3 слоя
Предназначение	масляная живопись, акрил, темпера и смешанные техники

Арт.	Размер, см
10.1015	10×15
10.1520	15×20
10.1824	18×24
10.2030	20×30
10.2040	20×40
10.2430	24×30
10.2535	25×35
10.3030	30×30
10.3035	30×35
10.3040	30×40
10.3545	35×45
10.3550	35×50
10.4040	40×40
10.4050	40×50
10.4060	40×60
10.5050	50×50
10.5060	50×60
10.5070	50×70
10.6080	60×80



ХОЛСТ ГРУНТОВАННЫЙ НА КАРТОНЕ, хлопок «Аквафельный»

Превосходная впитывающая способность. В отличие от акварельной бумаги:

- не деформируется во влажном состоянии;
- механическое снятие слоя (процарапывание) не приведет к разрыву поверхности;
- выдерживает многократную отмывку для резерважа или внесения исправлений на любой стадии работы.

Предназначен для работы с акварелью, гуашью, темперой, тушью, жидким акрилом, акварельными карандашами и маркерами, акриловыми красками различной вязкости. Благодаря фактуре мелкого зерна прекрасно подходит для рисования в стиле старинной техники «серебряная игла».

Основа	плотный картон, толщина 3 мм
Холст	100% хлопок
Фактура	мелкое зерно, имитация акварельной бумаги с мелкой фактурой
Грунт	акриловый, специально разработанный для красок на водной основе
Предназначение	акварель, гуашь, темпера, тушь, жидкий акрил

Арт.	Размер, см
11.2030-W	20×30
11.3040-W	30×40
11.4050-W	40×50



Антон Батов
«Улочка», акварель

Холсты

ХОЛСТ ГРУНТОВАННЫЙ НА MDF, хлопок

Грунтованные холсты на древесноволокнистой плите MDF средней плотности, в качестве основы для холста. Являются значительно более прочной и долговечной основой для работы с масляными, темперными или акриловыми красками в привычных техниках.

Основа	MDF, толщина 3 мм
Холст	100% хлопок, 280 г/м ²
Фактура	мелкое зерно
Грунт	акриловый, 3 слоя
Предназначение	масляная живопись, акрил, темпера и смешанные техники

Арт.	Размер, см	Арт.	Размер, см	Арт.	Размер, см
14.2030	20x30	14.2535	25x35	14.3545	35x45
14.2040	20x40	14.3030	30x30	14.4040	40x40
14.2430	24x30	14.3040	30x40	14.4050	40x50



НАБОРЫ ХОЛСТОВ ГРУНТОВАННЫХ НА ПОДРАМНИКЕ, хлопок, 3 шт.

В эти наборы входят 3 холста востребованных размеров среди художников. Подрамники холстов изготовлены из древесины шведской сосны. Суровые погодные условия формируют уникальные свойства древесины, благодаря подрамники не деформируются, хорошо держат форму, степени натяжения возможно регулировать при помощи клиньев в комплекте.

Хлопок — в качестве основы для холста — доступное решение для начинающих художников и любителей живописи.

На холсты наносится три слоя акрилового грунта, который обладает высокой степенью адгезии и обеспечивает хорошее сцепление краски с грунтованным холстом.

Основа	подрамник из дерева хвойных пород
Холст	100% хлопок, 280 г/м ²
Фактура	мелкое зерно
Грунт	акриловый, 3 слоя
Предназначение	масляная живопись, акрил, темпера и смешанные техники

Арт.	Размер, см
ЗPCS.2030	20×30
ЗPCS.3040	30×40
ЗPCS.4050	40×50
ЗPCS.SET1	20×30, 30×40, 40×50





Pinax[®]

МОЛЬБЕРТЫ

Мольберт — это необходимый атрибут любого художника. Главная и, по сути, единственная функция мольберта — удерживать холст или планшет на нужном для художника уровне. Чтобы успешно выполнить эту простую, но необходимую для удобства творческого процесса функцию, мольберт должен быть максимально прочным и надежным. Мольберты и этюдные ящики ТМ Pinax изготовлены из высококачественного европейского бука, который известен своими прекрасными эксплуатационными свойствами: его древесина плотная, тяжелая, устойчивая к влажности, хорошо и легко полируется. Механизмы трансформации и крепежа выполнены с идеальной точностью, что гарантирует долгий срок службы. А благодаря полированной поверхности и слою матового лака мольберты и этюдные ящики Pinax отлично выглядят и легко отмываются от краски и других загрязнений.



Мольберты. Студийные напольные

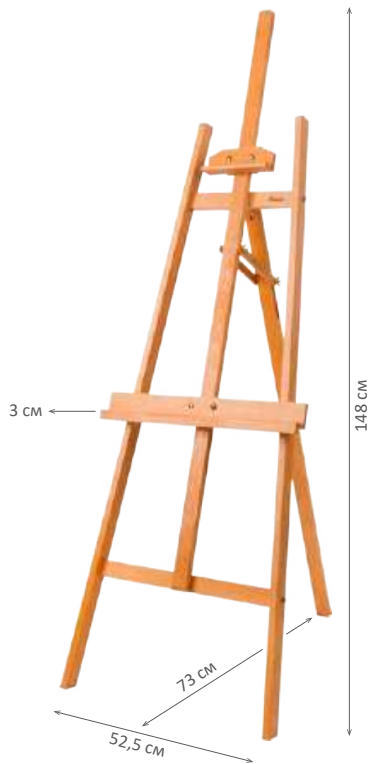

СТУДИЙНЫЕ МОЛЬБЕРТЫ «ЛИРА»

Артикул LE-01C

Мольберт «Ли́ра» — это классическая модель мольберта для станковой живописи. Рекомендуется для использования в студиях и студенческих работ. Конструкция с выдвигной неотклоняемой мачтой позволяет разместить холст или планшет высотой до 115 см. Бегунок на мачте легко передвигается и закрепляется на любом расстоянии от подставки. Укомплектован полочкой для кистей и красок. Изготовлен из промасленной, устойчивой к пятнам древесины бука. Он лёгок в обращении, будучи прочным и долговечным. Экономит место.

Требуется сборка.

Совместим с полками-мольбертами Pinax*.

Идеально подходит для экспозиции плакатов и различных произведений искусства в качестве демонстрационного мольберта.

Материал	бук
Высота, см	148
Основание, см	52,5×73
Максимальная высота холста, см	115
Вес, кг	4,3
Размер упаковки, см	132×10×7,5



Артикул LE-09B

Профессиональный студийный деревянный мольберт с выдвигной отклоняемой мачтой «Ли́ра» имеет возможность отклонения рабочей части мольберта при работе маслом или акрилом на отрицательный угол для обеспечения удобства работы. Для фиксации положения холста по высоте снабжен удобным зубчато-реечным механизмом («трещотка»). Максимальная высота размещаемого холста или планшета составляет 123 см. Подставка под холст дополнена полкой для кистей и красок. Изготовлен из промасленного бука. Требуется сборка.

Совместим с полками-палитрами Pinax*.

Материал	бук
Высота, см	162,5 — 235
Основание, см	65×85,5
Максимальная высота холста, см	123
Вес, кг	6,7
Размер упаковки, см	140×14,5×12,5



отрицательный угол



зубчато-реечный механизм



единая конструкция: подставка под холст и полка для кистей

СТУДИЙНЫЕ МОЛЬБЕРТЫ «СТУДИЯ»

Артикул SE-02B

Профессиональный напольный студийный станковый мольберт с выдвижной мачтой предназначен для работы с большими полотнами. Подставка для холста легко регулируется по высоте с помощью простого зубчато-реечного механизма с фиксатором (тип «трещотка») (максимальная высота холста на подрамнике или планшета — 122 см). Мачта с удобным механизмом фиксации положения холста (винт «барашек») имеет возможность отклонения холста на отрицательный угол.

Для перемещения холста на нужную высоту необходимо потянуть за стопорное кольцо механизма фиксации, переместить холст и отпустить кольцо. При перемещении по вертикали угол наклона холста не изменяется.

Угол наклона полотна легко регулируется наклоном основной конструкции мольберта, что позволяет обеспечить защиту картины от пыли покрытием защитной ткани на верхний край подрамника.

Подставка под холст соединена с небольшой полкой для кистей и красок.

Также на полке можно закрепить дополнительную палитру Pinax*.

Мольберт изготовлен из высококачественного бука, покрытого лаком.

Мольберт может складываться для хранения в вертикальном положении, занимая немного места.

Требуется сборка.

Материал	бук
Высота, см	173,8 — 240
Основание, см	54×54
Максимальная высота холста, см	122
Вес, кг	9,7
Размер упаковки, см	132×10×7,5



Мольберты. Студийные напольные

СТУДИЙНЫЕ МОЛЬБЕРТЫ «СТУДИЯ»

Артикул SE-10

Универсальный станковый мольберт-трансформер с выдвижной мачтой подходит для любых живописных техник. Стандартный наклон — для акрила и масла, прямое положение — для пастели, горизонтальная позиция — для акварельной живописи или каллиграфии. Удобный механизм позволяет изменить положение холста за секунды, а также сложить его для компактного размещения. Нижняя часть сконструирована по типу «хлопушка».

На полке можно закрепить дополнительную палитру Pinax*.

Требуется сборка.

Материал	бук
Высота, см	93 — 223
Основание, см	62×75,5
Максимальная высота холста, см	156
Вес, кг	9,4
Размер упаковки, см	116×66×14



СТУДИЙНЫЕ МОЛЬБЕРТЫ «СТУДИЯ»

Артикул SE-176

Компактный студийный мольберт-мачта предназначен для станковой живописи. Простая конструкция быстро собирается и разбирается, а широкое основание (76 см) придает мольберту оптимальную устойчивость. Высота мачты регулируется и позволяет разместить холст (или планшет) высотой до 122 см.

Также на полке можно закрепить дополнительную палитру Pinax*.

Изготовлен из промасленного бука.

Требуется сборка.

Материал	бук
Высота, см	177
Основание, см	76×62
Максимальная высота холста, см	122
Вес, кг	5,2
Размер упаковки, см	178×12×8,5



Pinax®

МОЛЬБЕРТЫ НАСТОЛЬНЫЕ

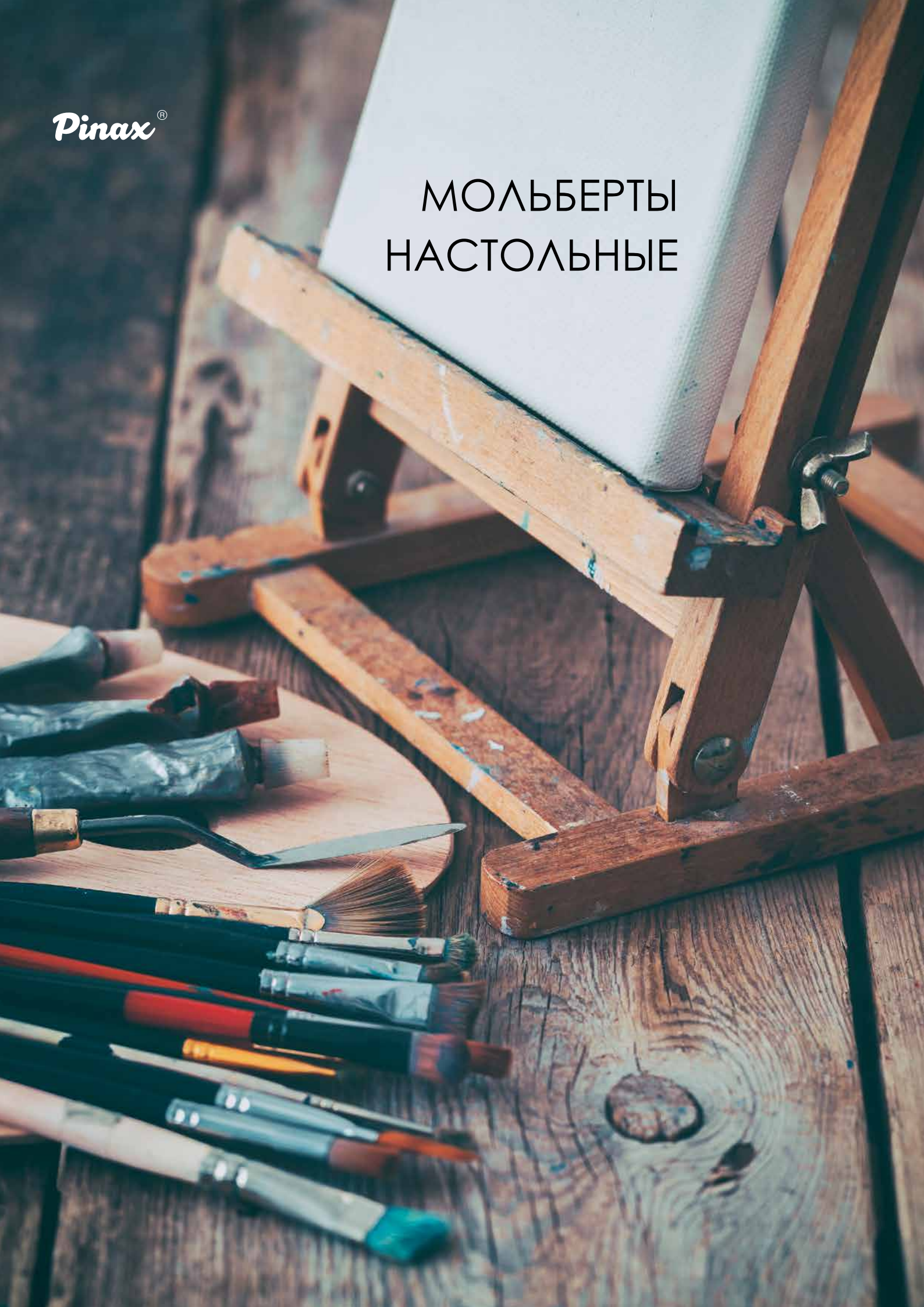

МОЛЬБЕРТЫ НАСТОЛЬНЫЕ

Настольные мольберты — прекрасная альтернатива большим студийным мольбертам для работы с небольшими холстами, создания миниатюр или демонстрационных целей. Вы можете подобрать для себя наиболее выгодную для ваших целей модель мольберта, учитывая максимальный размер холста и необходимость хранения художественных материалов.

Мольберт тренога настольная малая Артикул ТЕ-5N

Материал	бук
Высота, см	29
Основание, см	21,5×22
Максимальная высота холста, см	25
Вес, г	200
Размер упаковки, см	29×23,5×4

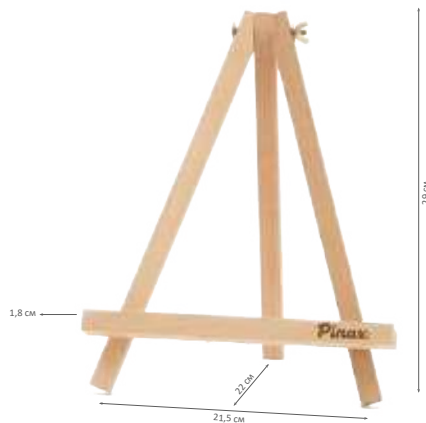

Мольберт «Лира» настольная Артикул ТЕ-13-40

Материал	бук
Высота, см	36
Основание, см	19×24
Максимальная высота холста, см	40
Вес, г	270
Размер упаковки, см	40×22×4



Мольберт тренога настольная Артикул ТЕ-6

Материал	бук
Высота, см	72
Основание, см	37,5×39,8
Максимальная высота холста, см	68
Вес, г	450
Размер упаковки, см	47×7×7

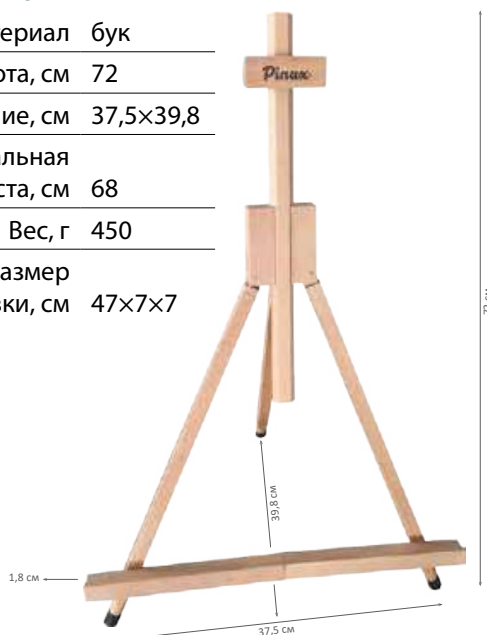

Мольберт настольный Артикул ТЕ-4

Материал	бук
Высота, см	81—102,5
Основание, см	27,5×32
Максимальная высота холста, см	59
Вес, кг	1,2
Размер упаковки, см	73,5×30×7,5

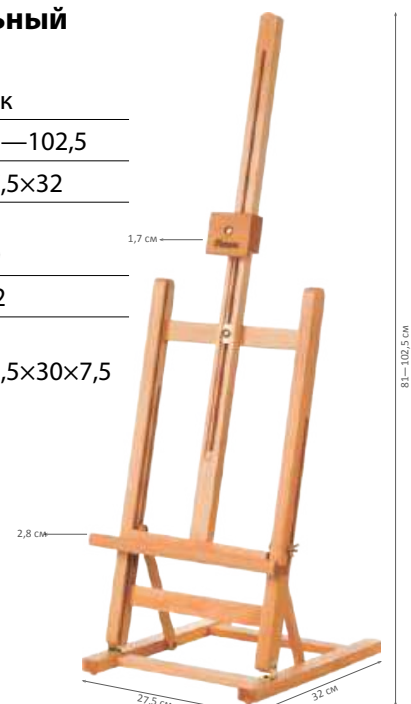

Мольберты. Настольные



**Мольберт настольный
Артикул TE-4D**

Материал	бук
Высота, см	23,5×57
Основание, см	40×34
Максимальная высота холста, см	48
Вес, г	930
Размер упаковки, см	38×44×6,5



**Мольберт настольный
Артикул TE-11**

Материал	бук
Высота, см	65—81,5
Основание, см	30,3×35
Максимальная высота холста, см	58
Вес, кг	1,4
Размер упаковки, см	47,5×32×10,5

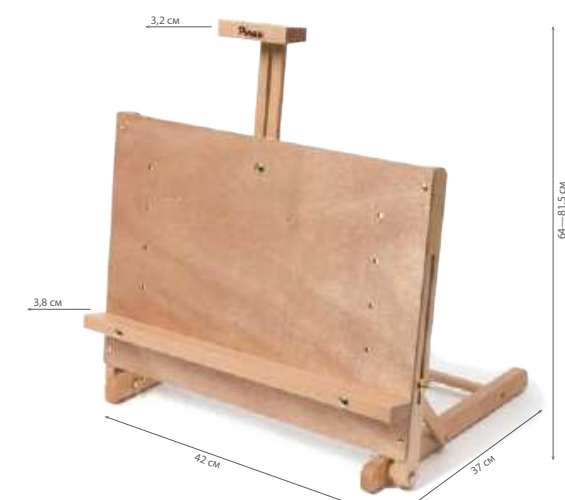

**Мольберт настольный
Артикул TE-4F**

Материал	бук
Высота, см	64—81,5
Основание, см	42×37
Максимальная высота холста, см	40
Вес, кг	2,1
Размер упаковки, см	41×50×8,5



Мольберт настольный планшетный Артикул ТЕ-А3

Материал	бук
Высота, см	28,5—35
Основание, см	42×25
Максимальная высота холста, см	формат А3
Вес, кг	1,4
Размер упаковки, см	32×42,5×8



Мольберт настольный планшетный Артикул ТЕ-А2

Материал	бук
Высота, см	31—46,5
Основание, см	60×40
Максимальная высота холста, см	формат А2
Вес, кг	2,3
Размер упаковки, см	61×44×8



Мольберт настольный Артикул ТЕ-6D

Материал	бук
Высота, см	41,5
Основание, см	15,5×15,5
Максимальная высота холста, см	30
Вес, кг	3,6
Размер упаковки, см	42×8,5×6



Мольберты. Настольные



Мольберт настольный с ящиком для художественных материалов

Артикул TE-01B

Материал	бук
Высота, см	20—27
Основание, см	33,5×26
Максимальная высота холста, см	30
Вес, кг	1,5
Размер упаковки, см	35×27×7



Мольберт настольный с ящиком для художественных материалов

Артикул TE-04B

Материал	бук
Высота, см	37—56,5
Основание, см	33,5×26
Максимальная высота холста, см	48
Вес, кг	1,0
Размер упаковки, см	35×28×9



Мольберт настольный с ящиком для художественных материалов

Артикул TE-05B

Материал	бук
Высота, см	41—70
Основание, см	40×40
Максимальная высота холста, см	85
Вес, кг	3,2
Размер упаковки, см	41×43×15

Мольберт настольный с органайзером на 2 лотка и складным планшетом

Артикул ТЕ-08В

Материал	бук
Высота, см	29
Основание, см	39,6×26,4
Максимальная высота холста, см	формат А4
Вес, кг	3,1
Размер упаковки, см	41×28×13



Мольберт настольный с органайзером на 3 лотка для пастели/карандашей/кистей

Артикул ТЕ-03В

Материал	бук
Высота, см	24,5—32,5
Основание, см	40×25,5
Максимальная высота холста, см	24
Вес, кг	2,6
Размер упаковки, см	43×27×14



Pinax[®]

МОЛЬБЕРТЫ-ТРЕНОГИ

Легкие, универсальные и компактные мольберты для эскизов или небольших полотен изготовлены, как правило, из алюминия или дерева. Идеально подходят для путешествий. В сложенном состоянии занимают мало места и помещаются в сумку средних размеров для транспортировки или хранения.

Имеют телескопические ножки, регулируемые по высоте. Угол наклона мольберта регулируется за счет мачты.

Холст или планшет опирается на небольшую подставку на передних ножках мольберта, или на нижний упор мачты. На мольбертах-треногах обычно работают с полотнами небольших или средних размеров.

Антон Батов
«Ангел», акварель

МОЛЬБЕРТ-ТРЕНОГА ИЗ АЛЮМИНИЯ

Артикул FE-94.135A

Алюминиевый мольберт-тренога — конструкция, которая подходит для использования как в студии и мастерской, так и на открытом воздухе. Легкий, компактный и прочный, выдерживает до 30 кг. Конструкция предусматривает изменение ширины и высоты мольберта. Максимальная высота закрепляемого холста составляет 135 см. Телескопические ножки быстро раскладываются, на концах — резиновые накладки, придающие дополнительную устойчивость. Может быть использован как настольный мольберт. В комплекте нейлоновый чехол на молнии с удобной лямкой для переноски.

Совместим с дополнительной алюминиевой полкой Pinax* (арт. Tray.Alu)

Максимальная толщина подрамника 38 мм.

Материал	алюминий
Высота, см	176
Основание, см	80×100
Максимальная высота холста, см	135
Вес, кг	1,2
Размер упаковки, см	65×11,5×9



Мольберты. Треноги напольные

МОЛЬБЕРТ-ТРЕНОГА ИЗ АЛЮМИНИЯ «АКВАРЕЛЬНЫЙ»

Артикул FE-94.175W

Алюминиевый мольберт-тренога наклонная подходит для работы с любыми красками, включая акварель. Имеет наклонную штангу. Подходит для рисования как в студиях, так и на открытом воздухе. Достаточно легкий для переноски, компактный, в тоже время прочный. Может быть использован как настольный.

Преимуществом является адаптирующиеся под поверхность шаровые прорезиненные подпятники.

Полка мольберта оборудована выдвижным крючком для ведерка и держателем для кистей. Бесшаговая регулировка мачты по наклону на любой угол, для комфортной работы с акварелью. Снабжен удобным креплением для фиксации конструкции и придания устойчивости мольберта. В комплекте нейлоновый чехол на молнии с удобной лямкой для переноски. В комплект входит удлиннитель мачты, что позволяет закрепить на мачте холсты высотой до 94 см.

Совместим с дополнительной алюминиевой полкой Pinax* (арт. Tray.Alu)

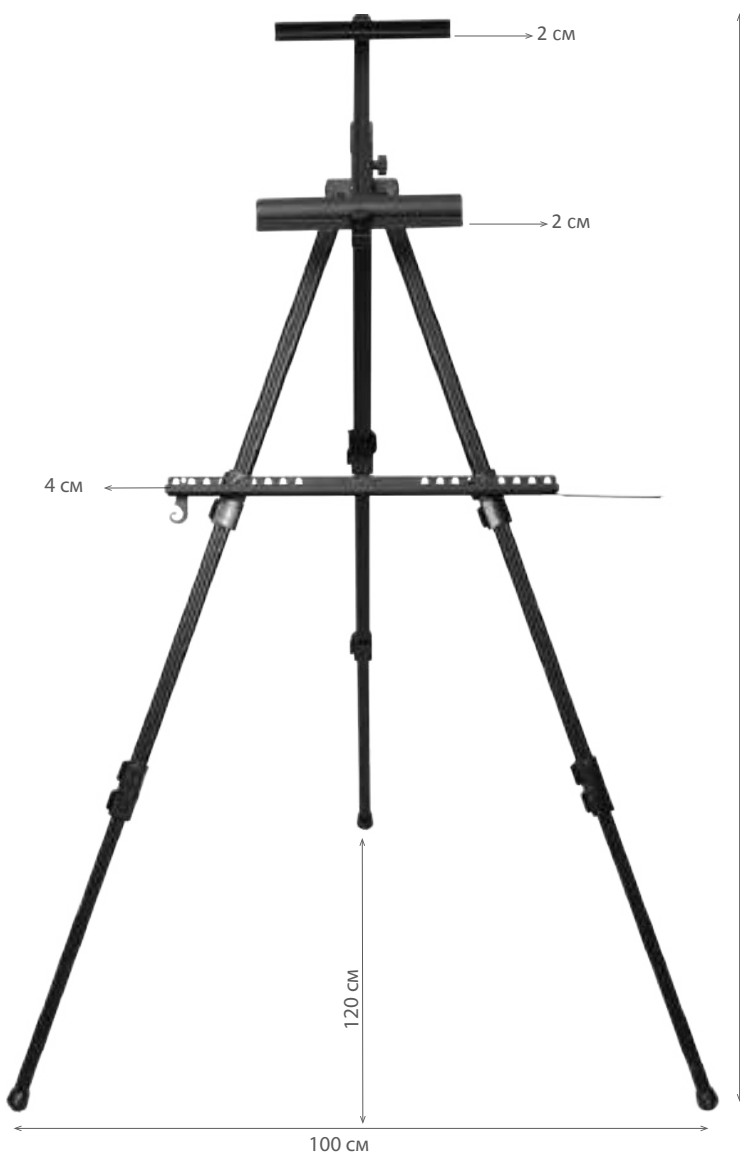

Материал	алюминий
Высота, см	182
Основание, см	100×120
Максимальная высота холста, см	175
Вес, кг	1,5
Размер упаковки, см	68×12×11



МОЛЬБЕРТ-ТРЕНОГА ИЗ АЛЮМИНИЯ

Артикул FE-130A

Алюминиевый мольберт-тренога подходит для использования как в студии и мастерской, так и на природе. Легкий и прочный, выдерживает до 25 кг, но при этом весит всего около 1 кг. Конструкция предусматривает изменение ширины и высоты мольберта. Максимальная высота закрепляемого холста составляет 80 см. Телескопические ножки быстро раскладываются, на концах — резиновые накладки, придающие дополнительную устойчивость. Удобный нейлоновый чехол на молнии с удобной лямкой для переноски в комплекте.

Совместим с дополнительной алюминиевой полкой Pinax* (арт. Tray.Alu)

Материал	алюминий
Высота, см	155
Основание, см	105×93
Максимальная высота холста, см	80
Вес, кг	6,3
Размер упаковки, см	54×9×9



*см. раздел «Аксессуары для мольбертов» стр. 109

Мольберты. Треноги напольные

ТРЕНОГА АКВАРЕЛЬНАЯ

Артикул FE-MW-B и FE-MW-R

Портативная стальная тренога, изготовленная из высококачественной стали с прочными фитингами и хромированным покрытием ног. Треноги выполнены в двух цветах — красном и черном. Утяжеленная модель мольберта за счет используемого материала — стали, для большей устойчивости. Штатив используется в вертикальном положении для работы с масляными и акриловыми красками и в горизонтальном положении для работы акварелью или нанесения грунта. Удобная регулировка наклона мачты с помощью рычага.

В комплект входит нейлоновый чехол на молнии с удобной лямкой для переноски.

Артикул FE-MW-B

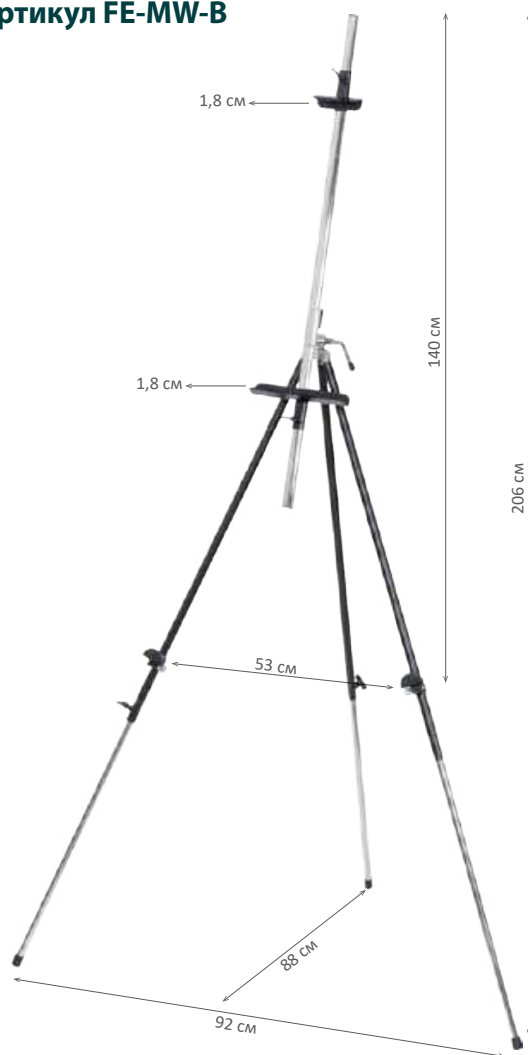

Материал	сталь
Высота, см	206
Основание, см	92×88
Максимальная высота холста, см	74/130
Вес, кг	2
Размер упаковки, см	86×13×8

Артикул FE-MW-R



Мольберты. Треноги напольные

МОЛЬБЕРТ-ТРЕНОГА

Артикул FE-07

Деревянный мольберт-тренога — это универсальный складной мольберт, предназначенный как для работы с большими холстами на пленэре, так и для демонстрационных целей. Максимальная высота закрепляемой основы составляет 105 см. Складные телескопические ножки с резиновыми накладками делают этот мольберт прекрасным выбором для работы как на природе, так и в студии.

Материал	бук
Высота, см	180
Основание, см	88×104
Максимальная высота холста, см	105
Вес, кг	1,4
Размер упаковки, см	87×14×9



МОЛЬБЕРТ-ТРЕНОГА

Артикул FE-07B

Мольберт-тренога усиленной конструкции — это универсальный складной деревянный мольберт со сдвоенной подвижной штангой. Предназначен для работы с большими холстами на пленэре или для демонстрационных целей. Максимальная высота холста на подрамнике или планшета, фиксируемого на мольберте в зависимости от положения штанги, и составляет разброс от 82 до 190 см соответственно. Сдвоенная выдвижная мачта мольберта регулируется по высоте и закрепляется под любым углом, в том числе горизонтально и под отрицательным углом, что подходит как для живописи маслом и акрилом, так и для акварели.

Удобный нейлоновый чехол на молнии в комплекте.

Материал	бук
Высота, см	176
Основание, см	110×110
Максимальная высота холста, см	82—190
Вес, кг	2,5
Размер упаковки, см	101×21×12



The logo for Pinax, featuring the brand name in a white, cursive-style font with a registered trademark symbol (®) to the upper right.

ЭТЮДНЫЕ ЯЩИКИ

Легкие, универсальные и компактные мольберты для эскизов или небольших полотен изготовлены, как правило, из алюминия или дерева. Идеально подходят для путешествий. В сложенном состоянии занимают мало места и помещаются в сумку средних размеров для транспортировки или хранения.

Имеют телескопические ножки, регулируемые по высоте. Угол наклона мольберта регулируется за счет махты.

ЭТЮДНЫЙ ЯЩИК НА АЛЮМИНИЕВОЙ ТРЕНОГЕ

Артикул FE-L3

Этюдный ящик на алюминиевой треноге предназначен для пленэров. Удобная облегченная конструкция на алюминиевых ножках имеет простую систему креплений. Ящик для кистей и красок вмещает все необходимое, в том числе и МДФ-палитру (40×32 см). Максимальный размер холста — 62 см. Недорогой этюдник на треноге — это лучший выбор для студентов и художников, часто работающих на природе.

Материал	бук
Высота, см	124—140
Основание, см	63×85
Максимальная высота холста, см	62
Вес, кг	2,9
Размер упаковки, см	40×56×18

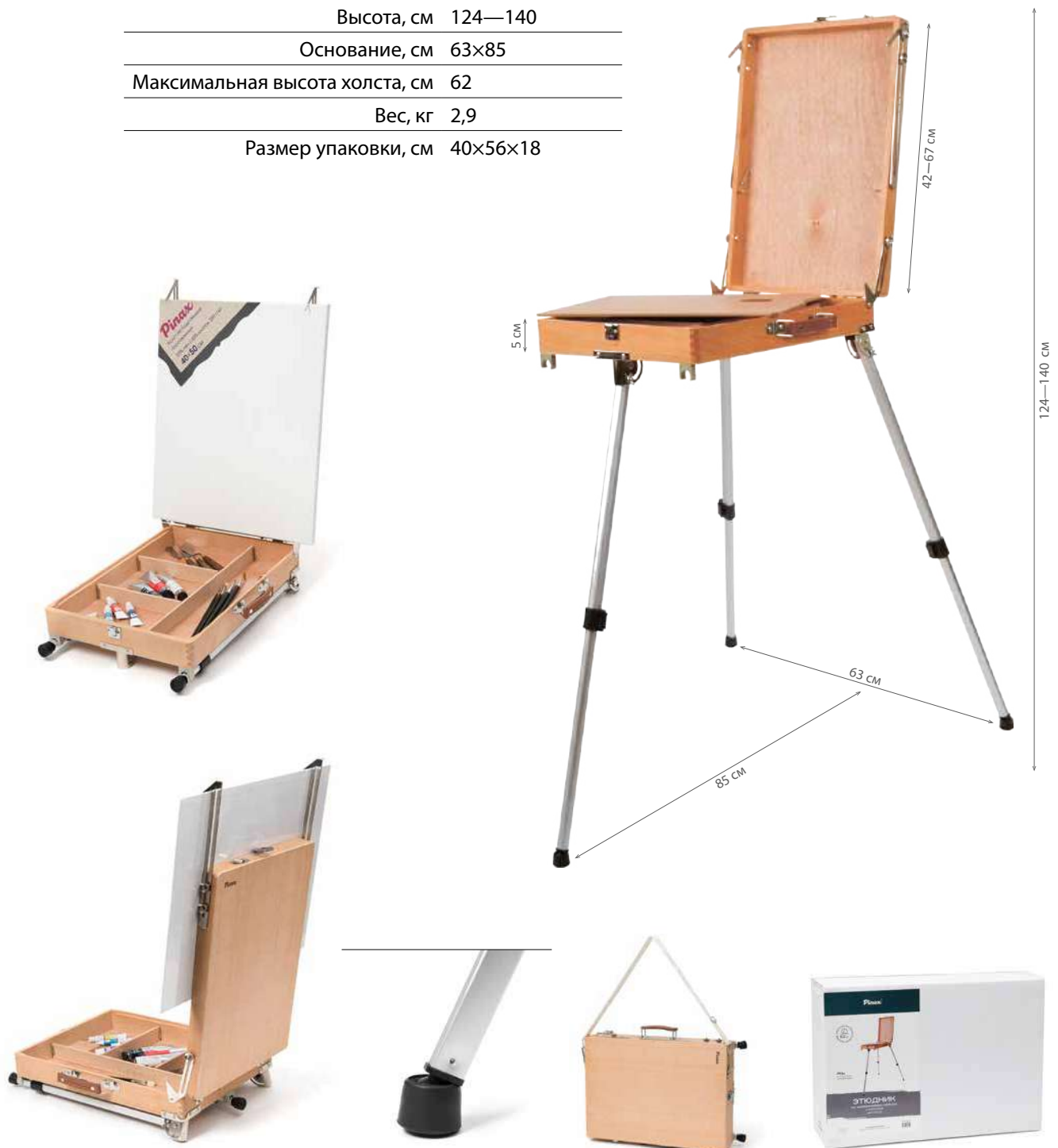

Мольберты. Этюдные ящики

ЭТЮДНЫЙ ЯЩИК ДВУСТОРОННИЙ БОЛЬШОЙ

Артикул FE-3B

Большой этюдный ящик на деревянных складных ножках — это удобная конструкция, предназначенная, в основном, для «полевых» работ. Во вместительном ящике с алюминиевыми разделителями можно разместить все необходимое — палитру, кисти и краски. Выдвижная мачта позволяет разместить на ящике холст размером до 87 см, телескопические ножки имеют 2 уровня установки — для работы сидя или стоя.



Материал	бук
Высота, см	146—182
Основание, см	76×107
Максимальная высота холста, см	87
Вес, кг	6,8
Размер упаковки, см	68×12×11



ЭТЮДНЫЙ ЯЩИК ДВУСТОРОННИЙ МАЛЫЙ

Артикул FE-4

Малый этюдный ящик на деревянных складных ножках представляет собой уменьшенную и облегченную версию классического этюдного ящика — это удобная и компактная конструкция, предназначенная, в основном, для работы на пленэре. Во внутреннем ящике этюдника можно разместить кисти, краски и другие необходимые принадлежности. Во время работы ящик можно выдвинуть, разместив на нем входящую в комплект складную палитру. Выдвижная мачта с регулируемым наклоном позволяет разместить холст высотой до 86 см, телескопические ножки имеют 2 уровня установки — для работы сидя и стоя.

Материал	бук
Высота, см	146,5—185
Основание, см	62×96
Максимальная высота холста, см	86
Вес, кг	4,5
Размер упаковки, см	62×32×21



Мольберты. Этюдные ящики

ЭТЮДНЫЙ ЯЩИК НА ФОТОШТАТИВ*

Артикул FE-L5

Этюдный ящик с креплением на фотоштатив (винт 1/4») — это настольный этюдник, который вы можете взять с собой на пленэр. Во вместительном ящике с деревянными разделителями можно положить все необходимые кисти и краски.

Этюдник снабжен:

- держателем для рулонного полотенца;
- сдвижной палитрой, скрывающий органайзер для кистей и красок;
- полочкой для кистей с установкой на правом бортике;
- кассетницей для холстов на картоне 24×30 см и 20×30 см с магнитным креплением крышки;
- мягкими подпятниками для настольного использования.

***фотоштатив приобретается отдельно**



Материал	бук
Высота, см	41—60
Основание	33,4×28
Максимальная высота холста, см	
• на подрамнике	43
• на картоне	45
Вес, кг	3,5
Размер упаковки, см	44×36×21



ЭТЮДНЫЙ ЯЩИК ДЛЯ ХОЛСТОВ НА КАРТОНЕ НА ФОТОШТАТИВ*

Артикул FE-L6

Этюдный ящик с креплением на фотоштатив — это настольный этюдник для холста на картоне, который вы можете взять с собой на пленэр.

Сдвигная палитра на магнитах скрывает органайзер для кистей и красок

На обратной стороне этюдника есть резьбовое крепление на фотоштатив (винт 1/4) и мягкие подпятники для настольного использования.

Кассетница для холстов на картоне имеет размеры 24×30 см и 20×30 см.

***фотоштатив приобретается отдельно.**

Материал	бук
Высота, см	33
Основание, см	38x29
Максимальная высота холста, см	не ограничена
Вес, кг	2,4
Размер упаковки, см	41x31x11,5



Pinax®

Мольберты. Настольные

ЯЩИКИ ХУДОЖНИКА

Ящик художника — незаменимый аксессуар для хранения художественных принадлежностей и поддержания рабочего места в чистоте и порядке. В ящике можно хранить кисти, мастихины, краски, карандаши, пастель и другие инструменты и аксессуары художника, необходимые для работы как в студии, так и на пленэре.

Pinax

SKETCHING 2B
ING 5B
VALER ROWNEY
SKETCHING 5B

Пенал для письменных принадлежностей

Артикул ВС-01

Материал: бук
Размер, см: 23×6×2,5
Вес, кг: 0,16



Пенал для письменных принадлежностей

Артикул ВС-02

Материал: бук
Размер, см: 25×11×4,5
Вес, кг: 0,39



Ящик художника 3-х секционный (малый)

Артикул SB-1

С ячейками и пеналом для кистей на короткой ручке и красок.
Материал: бук
Размер, см: 27×12×5,4
Вес, кг: 0,5
Размер упаковки, см: 28×12×6



Ящик художника 3-х секционный

Артикул SB-2

С ячейками и пеналом для кистей на длинной ручке и красок.
Материал: бук
Размер, см: 35×14×5,7
Вес, кг: 0,59
Размер упаковки, см: 36×16×6



Мольберты. Ящики художника

Ящик художника с палитрой

Артикул SB-5

С ячейками и пеналом для кистей и красок.

Материал: бук

Размер, см: 32×24×7,2

Вес, кг: 1,3

Размер упаковки, см: 33×25×8



Ящик художника со съемным лотком

Артикул SB-13

Материал: бук

Размер, см: 36×13×11

Вес, кг: 1,1

Размер упаковки, см: 36,5×14×11

Деревянный ящик для художественных принадлежностей позволяет увеличить место для кистей и красок за счет съемного лотка.



Ящик художника с пеналами для художественных принадлежностей

Артикул SB-7

Материал: бук

Размер, см: 34×23×13

Вес, кг: 2,4

Размер упаковки, см: 37×24×14

Большой деревянный ящик для художественных принадлежностей с пеналами для кистей и красок вместит абсолютно весь арсенал художника. Благодаря выдвижным и раздвижным отсекам, найти нужный предмет не составит труда.



Органайзер для пастели и карандашей — 2 лотка

Артикул РС-2D

Материал: бук

Размер, см: 40×24×6,5

Вес, кг: 1,6

Размер упаковки, см: 41×26×7



Органайзер для пастели и карандашей — 4 лотка

Артикул РС-4D

Материал: бук

Размер, см: 40×24×9

Вес, кг: 2,7

Размер упаковки, см: 41×26×11



Этюдный ящик художника с алюминиевым органайзером

Артикул SB-22

Материал: бук

Размер, см: 39×19×8,4

Вес, кг: 1,8

Упаковка, см: 22,5×41,5×9

Максимальная высота открытого ящика составляет 24 см. Складная палитра 36,4×2,7×0,5. Максимальная высота холста — 15 см. Алюминиевый ящик-органайзер для художественных материалов. Может использоваться как малый этюдник для холста высотой до 15 см.



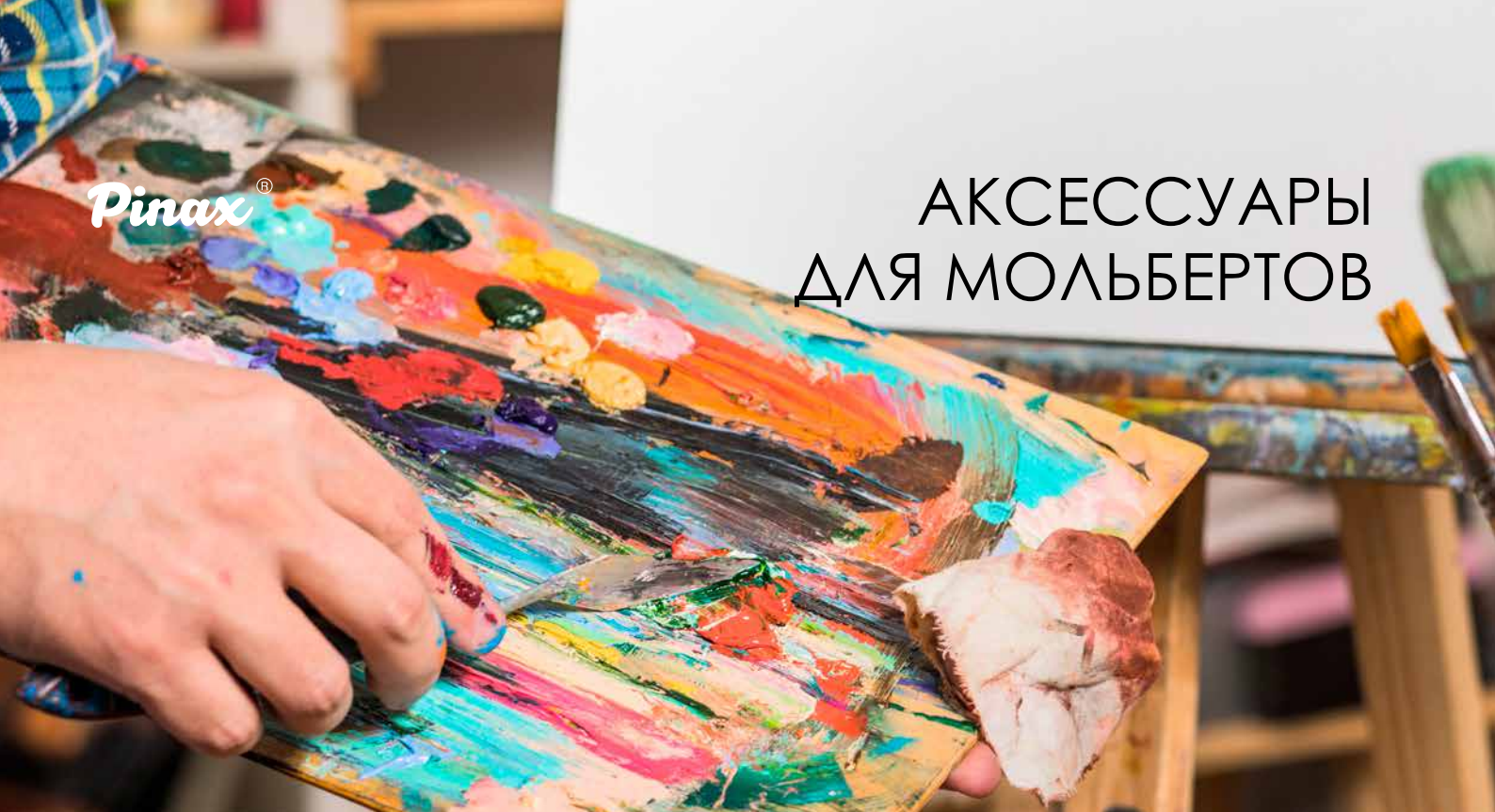

АКСЕССУАРЫ ДЛЯ УСТАНОВКИ НА МОЛЬБЕРТЫ СЕРИЙ «ЛИРА» И «СТУДИЯ»

Дополнительные полки-палитры легко и удобно устанавливаются на бортик полок студийных мольбертов Pinax Лира LE-01С, LE-09В, Студия SE-02В, SE-10. В случае необходимости отверстие для большого пальца позволит художнику держать ее в руках, работая стоя. Рабочая поверхность имеет отверстия для кистей.

Полка-палитра

Артикул TP-3040

Материал: бук/фанера

Размер, см: 30×40×3,5



Полка-палитра

Артикул TP-4048

Материал: бук/фанера

Размер, см: 40×48×3,5



Держатель для полки-палитры

Артикул Clip-01

Материал: металл

Размер, см: 5×4×3



Полка для мольберта

Артикул Tray.Alu

Дополнительная полка из алюминия легко и удобно устанавливается на мольберты треноги в качестве дополнительного рабочего пространства художника.

***Алюминиевые мольберты-треноги см. стр. 93—96**
(арт. FE-94.135A, FE-94.175W и FE-130A).

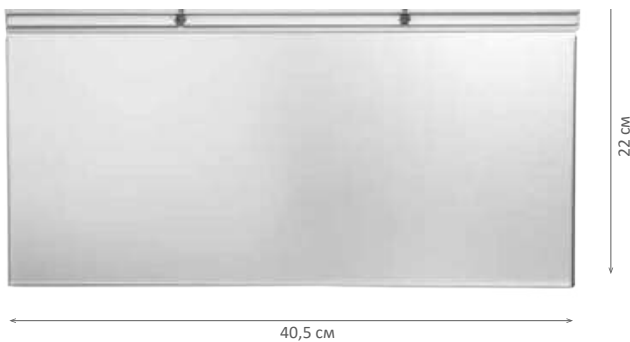



Pinax®

ИНСТРУМЕНТЫ
И АКСЕССУАРЫ

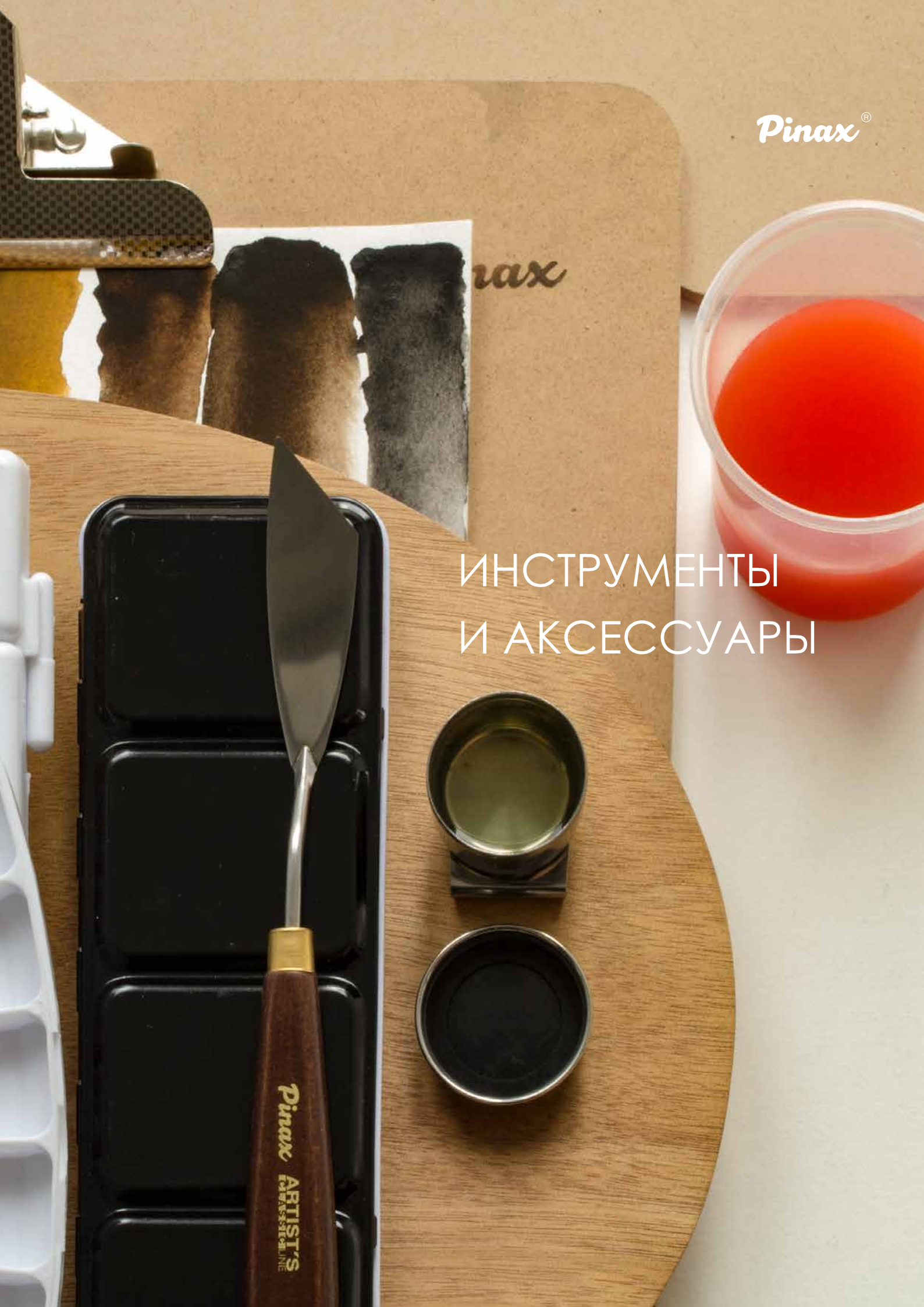

МАСТИХИНЫ

Мастихин позволяет раскрыть цвета полнее, создать сложные и красивые фактурные эффекты, а также реалистично передать яркие световые акценты и иллюзию движения за счет объемной текстуры.

Картина, написанная в пастозной технике при помощи мастихина, получается всегда эмоциональной и динамичной. А благодаря этому инструменту самые кропотливые и точные работы можно довести до идеала, при этом вообще не используя кисть.

Дизайн и конструктивные особенности мастихинов серии Artists Classic

Сварное соединение ручки и рабочей поверхности обеспечивает надежное соединение лезвия и ножки.

За счет того, что лезвие производится отдельно, легче получать лезвия со сходными характеристиками, более тонкие и податливые, они хорошо пружинят и восстанавливают форму.

Рабочая поверхность мастихина изготовлена из **нержавеющей стали** и не подвержена коррозии

Мастихин начального уровня

Мастихин серии ARTISTS CLASSIC



Техническая информация нанесена на обратной стороне ручки:

- артикул (номер мастихина);
- штрихкод



Ручка мастихина выполнена из плотной и прочной древесины бука, тонирована морилкой «под орех» и покрыта защитным лаком

В отличие от недорогих мастихинов, где угол наклона либо отсутствует, либо ничтожно мал, в мастихинах серии ARTISTS CLASSIC угол наклона составляет 8—10°. Это предоставляет больше свободы для художника — позволяет комфортно работать и не беспокоиться о случайных касаниях соседних участков картины.

Больше пространства для руки — защита от случайного касания

О МАСТИХИНАХ

Название «мастихин» происходит от итальянского *mestichino* — ‘шпатель’

Изначально мастихин использовался как художественный инструмент только для растирания, разбавления и смешивания красок на палитре. Но со временем этот инструмент стал использоваться для нанесения краски на холст, что придавало картине особый шарм.

Мастихины отличаются по размеру и форме, это позволяет решить различные художественные задачи:

- закруглённое лезвие защищает от повреждения полотна;
- заостренный край позволяет работать в технике сграффито и снимать лишнюю краску;
- овальная форма шпателей хорошо подходит для фактурных мазков.



Мастихины для палитры отличаются ровной формой без изгиба возле ручки, позволяют смешивать краски и убирать излишки краски с полотна



Крупными мастихинами можно быстро нанести краску на холст значительных размеров



Небольшие мастихины подходят для работы на маленьком полотне, а также проработки мелких деталей



Узкие шпатели отличаются чуть большей гибкостью, чем широкие и дают возможность создавать тонкие мазки



Четкие линии можно создавать, используя мастихины геометрической формы

Инструменты и аксессуары. Мастихины Artists Classic

МАСТИХИНЫ Artist Classic

26 мастихинов

- расширенная линейка размеров
- красивый премиальный дизайн

SF-PK-1317



SF-PK-1326



SF-PK-1394



SF-PK-1408



SF-PK-1309



SF-PK-1393



SF-PK-1322



SF-PK-1366



Инструменты и аксессуары. Мاستихины Artists Classic



SF-PK-1409



SF-PK-1318



SF-PK-1372



SF-PK-1304



SF-PK-1378



SF-PK-1363



SF-PK-1561



SF-PK-1560

Инструменты и аксессуары. Мастихины Artists Classic

SF-PK-1314



SF-PK-1323



SF-PK-1306



SF-PK-1308



SF-PK-1321



SF-PK-1361



SF-PK-1414



SF-PK-1411



МАСТИХИНЫ Creative

Мастихины Pinax Creative предназначены для работы масляными и акриловыми красками, нанесения их пастозным методом, а также очистки палитры. Изготовлены из высокопрочной стали, которая не деформируется и не ломается. Ручка покрыта матовым лаком, не скользящим и приятным в использовании.

Представлены в 18 формах и размерах.



Инструменты и аксессуары. Мастихины Creative

PK-9



PK-10



PK-11



PK-12



PK-13



PK-14



PK-15



PK-16



PK-17



PK-18





КЛИПБОРДЫ

Клипборды Pinax — это удобное средство организации рабочего пространства художника. В основном предназначен для крепления бумаги и последующего размещения на мольберте или столе, однако благодаря прочному МДФ в основе клипборд можно использовать, например, на коленях или руках.

DP-3040

Размер, см: 30×40

Клипборд с клипсой без удерживающей резинки и ручки.



DP-A3

Размер, см: 36×46

Клипборд А3 с удерживающей резинкой и клипсой.



DP-3646

Размер, см: 36×46

Клипборд А3 с удерживающей резинкой и клипсой, без выреза под ручку.



DP-4545

Размер, см: 46×46

Клипборд с удерживающей резинкой и клипсой.



Инструменты и аксессуары. Клипборды

DP-4050

Размер, см: 40×40

Клипборд с клипсой и плечевым ремнем



DP-A2 / DP-4863

Размер, см: 48×63

Клипборд А2, с удерживающей резинкой и клипсой



DP-5866

Размер, см: 58,5×66

Клипборд с удерживающей резинкой и клипсой





ПАЛИТРЫ ДЕРЕВЯННЫЕ

Палитры — это основной инструмент художника, используемый для смешивания красок и подготовки художественных материалов к работе. Деревянные палитры Pinax изготавливаются из фанеры, при этом они тонкие, легкие и прочные. Все палитры имеют отверстие под большой палец. Мы предоставляем традиционные палитры овальной и прямоугольной формы в нескольких размерах.

Деревянные палитры чаще используют для масляных красок, темперы или акрила.

PW-B2030

Размер, см: 30×20

Палитра деревянная овальная



PW-B3040

Размер, см: 40×30

Палитра деревянная овальная



PW-C2030

Размер, см: 30×20

Палитра деревянная прямоугольная

PW-C2430

Размер, см: 24×30

Палитра деревянная прямоугольная

PW-C3040

Размер, см: 40×30

Палитра деревянная прямоугольная





ПАЛИТРЫ ПЛАСТИКОВЫЕ

Пластиковые палитры Ріпах — овальные и прямоугольные, с небольшими углублениями для краски или с многочисленными отсеками для различных оттенков красок, — дают художнику возможность сохранять смешанные цвета и не допускать перерасхода краски. Некоторые представленные палитры имеют отверстие для большого пальца руки и ячейки разного размера и формы.

PT-1317

Размер, см: 17×13

Палитра пластиковая овальная — 10 углублений



PT-2534

Размер, см: 34×25

Палитра пластиковая овальная — 17 углублений



PT-2837

Размер, см: 37×28

Палитра пластиковая овальная — 11 углублений



PT-3143

Размер, см: 43×31

Палитра пластиковая овальная
• без углублений
• 3 сектора



PT-1115

Размер, см: 15×11



PT-1219

Размер, см: 19×12

Палитра пластиковая прямоугольная
• 10 углублений



PT-0929

Размер, см: 29×9



PF-1023

Размер, см: 23×10

Палитра пластиковая с крышкой и ячейками
для красок



Инструменты и аксессуары. Палитры

PF-1326

Размер, см: 26×13

Палитра пластиковая с крышкой и ячейками для красок



PF-1431

Размер, см: 31×14

Палитра пластиковая с крышкой, ячейками для кювет и отверстиями для кистей разного диаметра



PF-3032

Размер, см: 32×30

Палитра пластиковая прямоугольная — 15 углублений

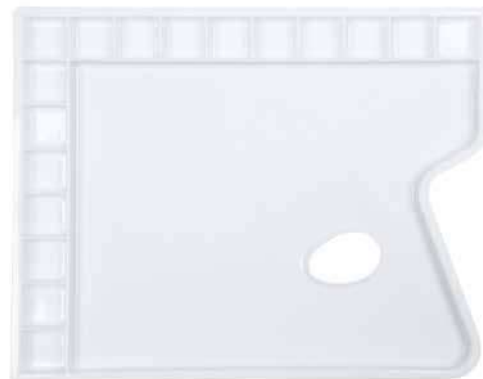

**ПАЛИТРА БУМАЖНАЯ
прямоугольная**

Артикул TP-2330

Размер 20*30 см

Бумажная палитра в виде блокнота-склейки на 40 листов предназначена для одноразового использования и очень удобна при работе на пленэре. Прочная гладкая поверхность влагостойких листов прекрасно подойдет для работы со всеми типами художественных красок: масляными, акриловыми, temperными, гуашевыми и акварельными.



ПЕНАЛЫ ДЛЯ АКВАРЕЛЬНЫХ КЮВЕТ с раскладной палитрой

Ваш собственный идеальный набор красок легко создать с помощью металлических пеналов для акварельных кювет от Pinax. Просто заполните пеналы кюветами со своими любимыми акварельными красками и дайте им высохнуть (кюветы не входят в комплект поставки, приобретаются отдельно). Пеналы сделаны из металла, они прочные, многоразовые, с черным эмалевым наружным и белым эмалевым интерьером с раскладной палитрой для смешивания. С обратной стороны предусмотрено удобное кольцо для пальца, надежно закрепляющее пенал в руке художника.

MB-S

Размер, см: 12,3×7

- на 12 полукювет (6 стандартных кювет)



MB-M

Размер, см: 22×7

- на 24 полукювет (12 стандартных кювет)



MB-L

Размер, см: 22×11

- на 48 полукювет (24 стандартных кювет)



Инструменты и аксессуары. Пеналы для кистей

ПЕНАЛЫ ДЛЯ КИСТЕЙ

Пеналы для кистей Pinax на молнии изготовлены из плотной прочной синтетической непромокаемой ткани. Благодаря своей жесткой форме и усиленному каркасу, пенал надежно защищает кисти и аксессуары от неблагоприятного воздействия внешней среды и механических повреждений, сохраняя их изначальные свойства.

Zipcase-S

Размер, см:

- закрытый пенал 10×23
- открытый пенал 22×23

Пенал для кистей на короткой ручке:

- 10 отделений для кистей
- для кистей на короткой ручке длиной до 20 см



Zipcase-L

Размер, см:

- закрытый пенал 14×38
- открытый пенал 30×38

Пенал для кистей на длинной ручке:

- 16 отделений для кистей + 2 кармана
- для кистей на длинной ручке длиной до 35 см
- встроенная ручка для переноски



Zipcase-S-12

Размер, см:

- закрытый пенал 20×26 см
- открытый пенал 20×54 см



Пенал для кистей на короткой ручке:

- 12 отделений для кистей + карман-сетка
- складывается образуя удобную подставку
- для кистей на короткой ручке длиной до 24 см
- встроенная ручка для переноски

**Zipcase-S-6-8**

Размер, см:

- закрытый пенал 14×27 см
- открытый пенал 30×27 см.



Пенал для кистей на короткой ручке:

- 14 отделений для кистей;
- складывается образуя удобную подставку;
- для кистей на короткой ручке длиной до 24 см;
- встроенная ручка для переноски.

**Zipcase-S-12-9**

Размер, см:

- закрытый пенал 18×31 см
- открытый пенал 37×31 см.



Пенал для кистей на короткой ручке:

- 21 отделение для кистей + 2 кармана;
- складывается образуя удобную подставку;
- для кистей на короткой ручке длиной до 28 см.



Инструменты и аксессуары. Масленки

МАСЛЕНКИ

Масленки Pinax — небольшие емкости, устойчивые к воздействию растворителей, которые надежно крепятся с помощью металлической лапки на палитру. Изделия бывают одинарные или двойные. В первом случае в масленку наливают смесь терпентина и льняного масла, а во втором помимо указанного состава используют еще и чистый терпентин, который отдельно наливается во вторую чашку.

Масленки с крышкой не дадут веществу вылиться при неловком движении рукой. Крышка может быть как металлической, так и пластиковой.

MP-PL-S

Размер, см: d—5 см, h—2 см

Масленка одинарная пластиковая с крышкой.



MP-PL-D

Размер, см: d—5 см, h—2 см

Масленка двойная пластиковая с крышкой.



MP-SS-S

Размер, см: d—4 см, h—3 см.

Масленка одинарная металлическая с крышкой.

Внутри крышки резиновая прокладка.



МАНЕКЕН

MN-12

Размер, см: 30 см

Манекен Pinax представляет собой мужскую фигуру на шарнирах. Незаменим при рисовании фигур людей в движении.

Изготовлен из дерева.



MP-SS-D

Размер, см: d—4 см, h—3 см.

Масленка двойная металлическая с крышкой.

Внутри крышки резиновая прокладка.



Pinax®

ОПЕРА
ROSE
ОПЕРА
РОЗОВАЯ

W215

SERIES 2

ОЛИМПИОНОВЕ
МАГЕНТА

W211

Pinax
ARTISTS' WATER

15ml e /

Pin

ARTISTS' W

15ml e

ТОРГОВОЕ
ОБОРУДОВАНИЕ

Торговое оборудование. Дисплеи для кистей

ДИСПЛЕИ ДЛЯ КИСТЕЙ

Дисплей ORO ROSSO настольный, ПВХ (ДСП)

Размер: 60×50×30 см

- 54 ячейки под кисти



Дисплей POSEIDON настольный, ПВХ (ДСП)

Размер: 60×50×30 см

- 54 ячейки под кисти



Дисплей настольный малый, картон

Размер: 50×35×21 см

- 42 ячейки под кисти



Вставки в ценникодержатель со всей информацией о цвете + выкраска

Вставки дают потребителю очень важную информацию о цвете, номере цвета, ценовой категории, светостойкости, укрывистости краски и наименовании цвета. Представляют собой выкраски на акварельной бумаге, предварительно сфотографированные, обработанные цветокорректором и напечатанные на профессиональном оборудовании. В силу ограничений печатного процесса, цветопередача условна.

Вставки предназначены для металлических стэндов, но также подходят для Ваших стэндов, если Вы решите размещать акварель Pinax на своем оборудовании.



СТЕНД ДЛЯ РАЗМЕЩЕНИЯ ОТДЕЛЬНЫХ ЦВЕТОВ в тубах 15 мл

**Стенд большой напольный,
металлический**

Размер, см: 217×77×60 см

- 5 рядов×16 держателей×11 тубов;
- 2 съемные металлические полки для красок, пеналов и др. аксессуаров;
- 1 полка-основание для крупного товара.



**Стенд малый настольный на 80 цветов,
пластик**

Размер: 70×70×30 см

Стильный, легкий, компактный и простой в сборке стенд вмещает 3 тубы каждого цвета.

Прекрасно впишется в интерьер магазина, подходит для установки в прикассовой зоне.



Торговое оборудование. Дот-карты

ПОЛНАЯ ДОТ-КАРТА АКВАРЕЛИ Pinax Artists Watercolor 71 цвет+цветовой круг

Наборы дот-карт — это не только отличный способ для тестирования красок, но и простой способ для быстрого создания эскизов. Образцы удобны, когда вы редко используете определенные цвета и не хотите покупать для этого отдельную тубу.

Наборы представлены на акварельной бумаге с подробным описанием состава краски, его светостойкости, прозрачности и ценовой категории. А дополнительная область для смешивания цветов поможет вам создать свой собственный персональный справочник с небольшими примечаниями и сочетаниями цветов.



